

Technische Daten:

Bestellnummer:	150-0160-009
Bezeichnung:	BSP-160
Baumaße (LxBxH):	160 x 135 x 108 mm
Gewicht:	14 kg
Spannbereich:	0 - 150 mm
Hub pro Backe:	5 mm
Betätigungsdruck max.:	9 bar
Betätigungsdruck min.:	1 bar
Spannkraft max.:	25 kN bei 9 bar
Luftverbrauch (6 bar):	2490 cm ³ pro Doppelhub
Luftanschlüsse:	seitlich und bodenseitig
Backenanschluss:	Kreuzversatz

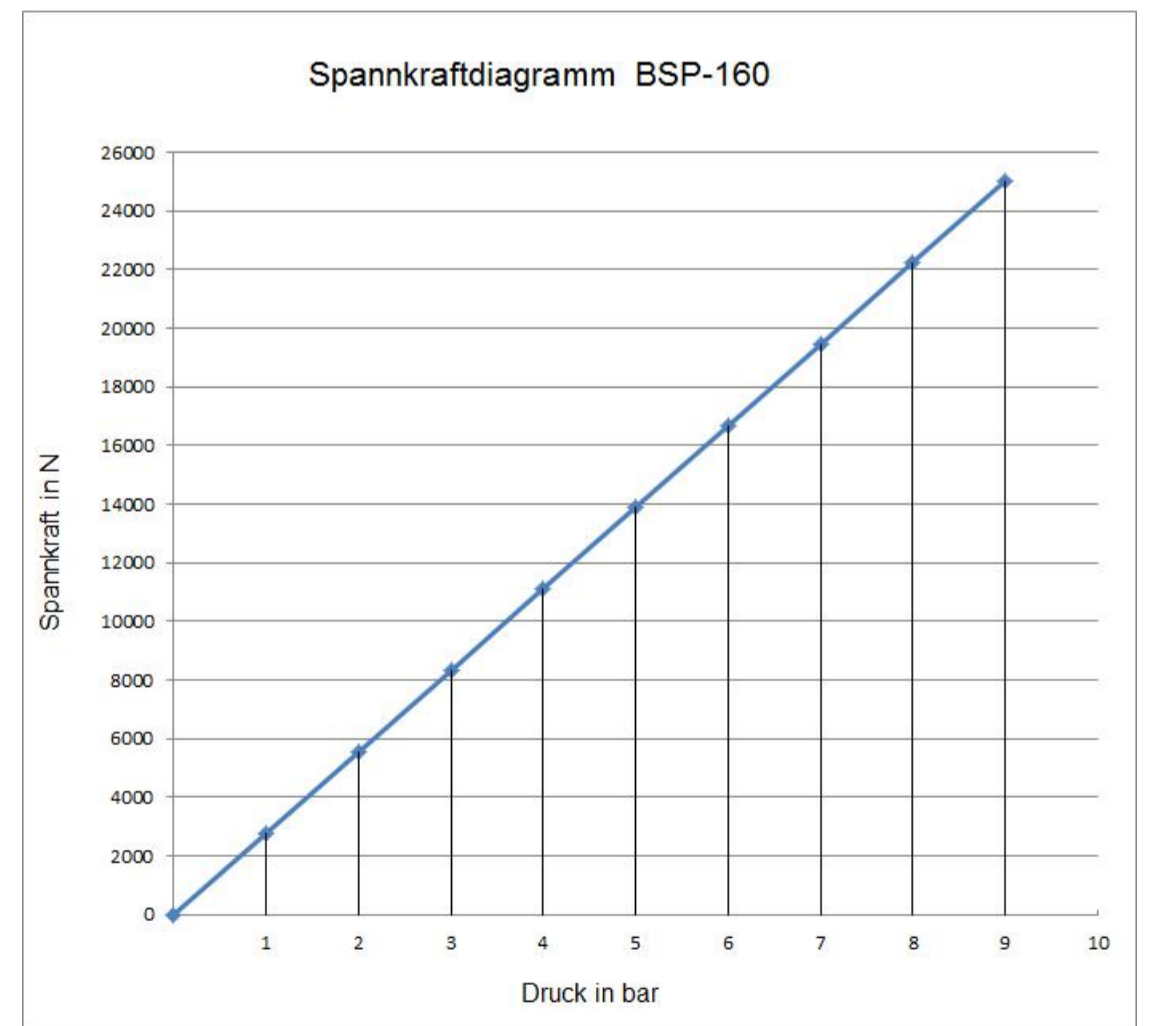
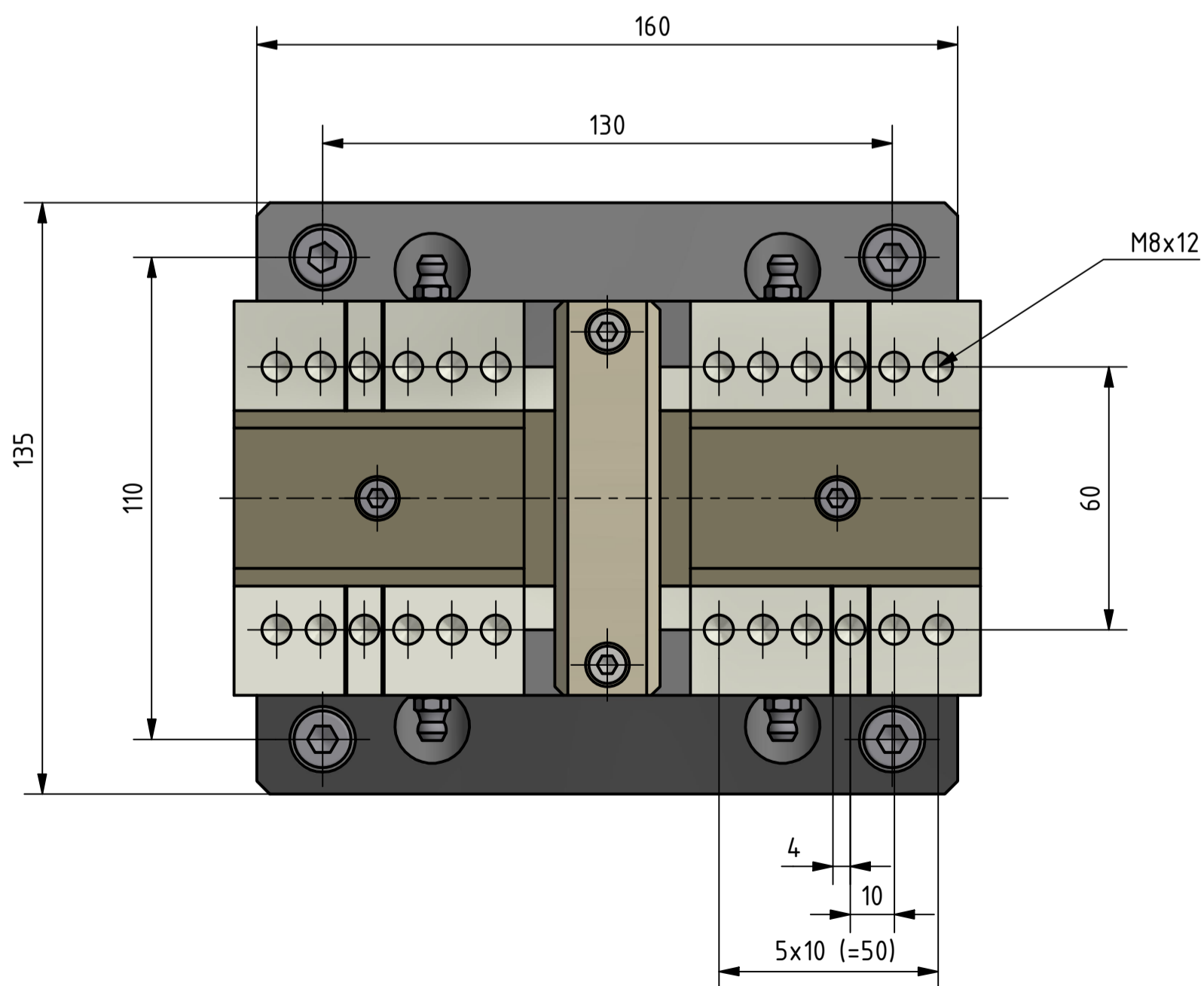
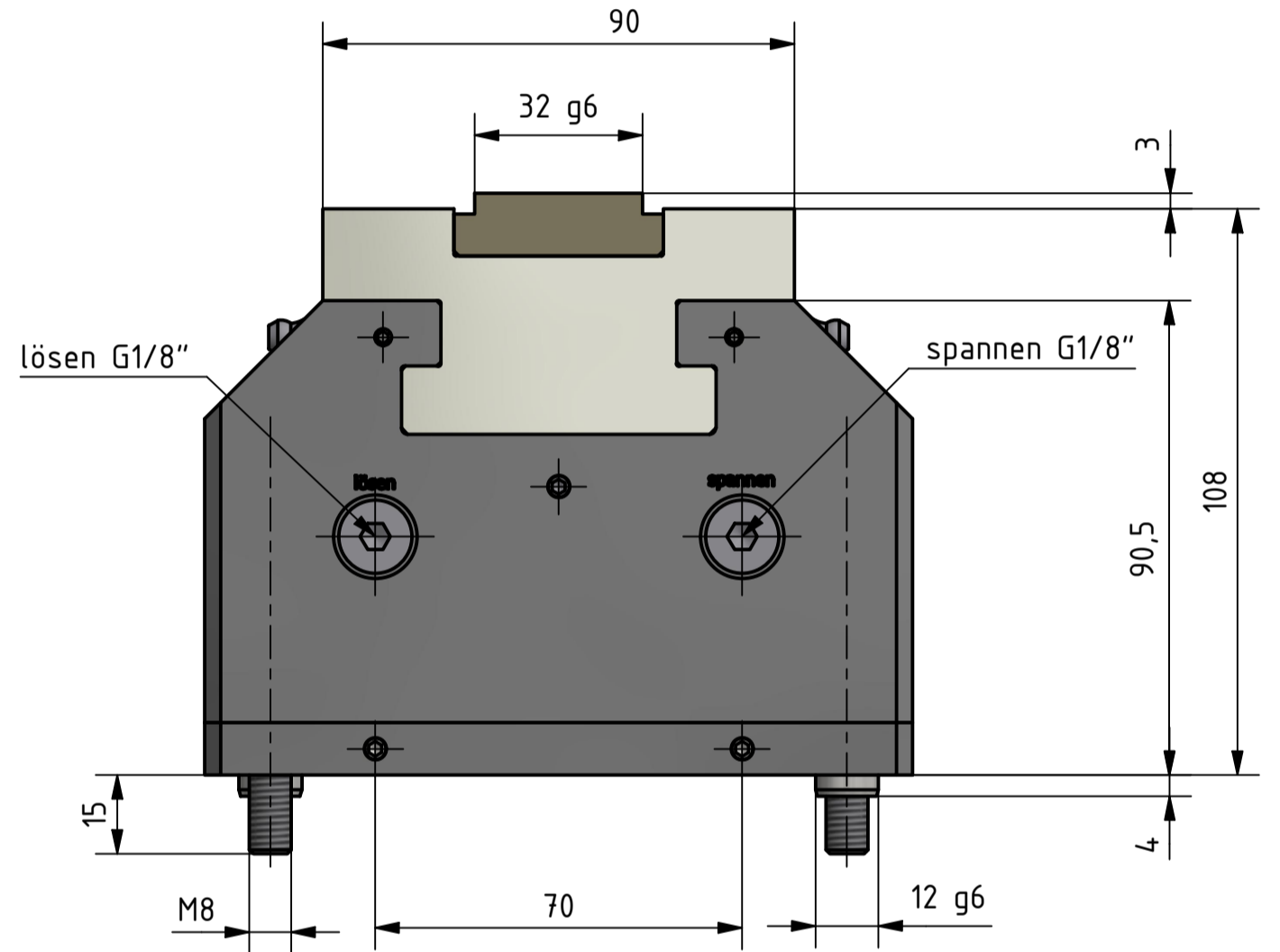
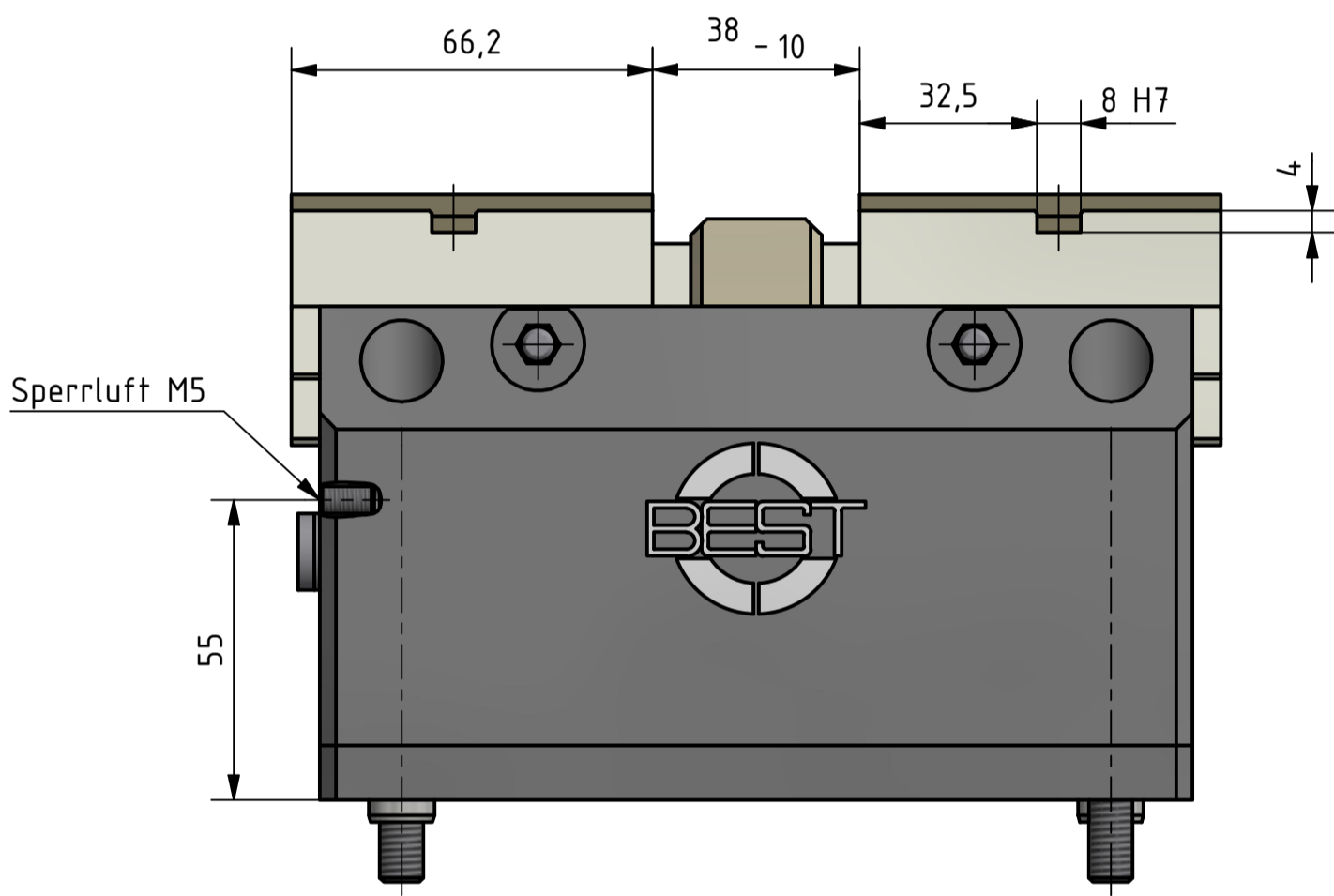

optionale Zusatzfunktionen:

- Ausgleichsfunktion
- Spannwegüberwachung
- Zentralschmieranschluss
- Festbacke
- Sperrluftanschluss
- Auflagekontrolle

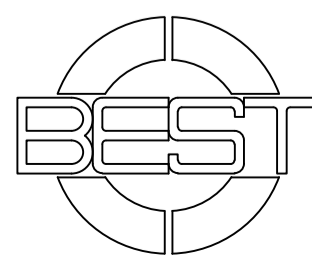

Datum	Name	Pneum. Zentrierspanner	
Gezeichnet: 26.10.2021	Chiacciera	BSP 160	
Kontrolliert:		Zeichnungs-Nr.	Revisions-Nr.
Norm:		150-0160-009	1
Gewicht:			1
Archiv:			A2