

Technische Daten:

Bestellnummer:	220-0500-200
Bezeichnung:	BSMG-500
Baulänge:	500 mm
Bauhöhe:	119 mm
Gewicht:	57 kg
Spannbereich:	0 - 500 mm
Hub pro Backe:	65 mm
Drehmoment max.:	250 Nm
Spannkraft max.:	93 kN
Backenanschluss:	Kreuzversatz

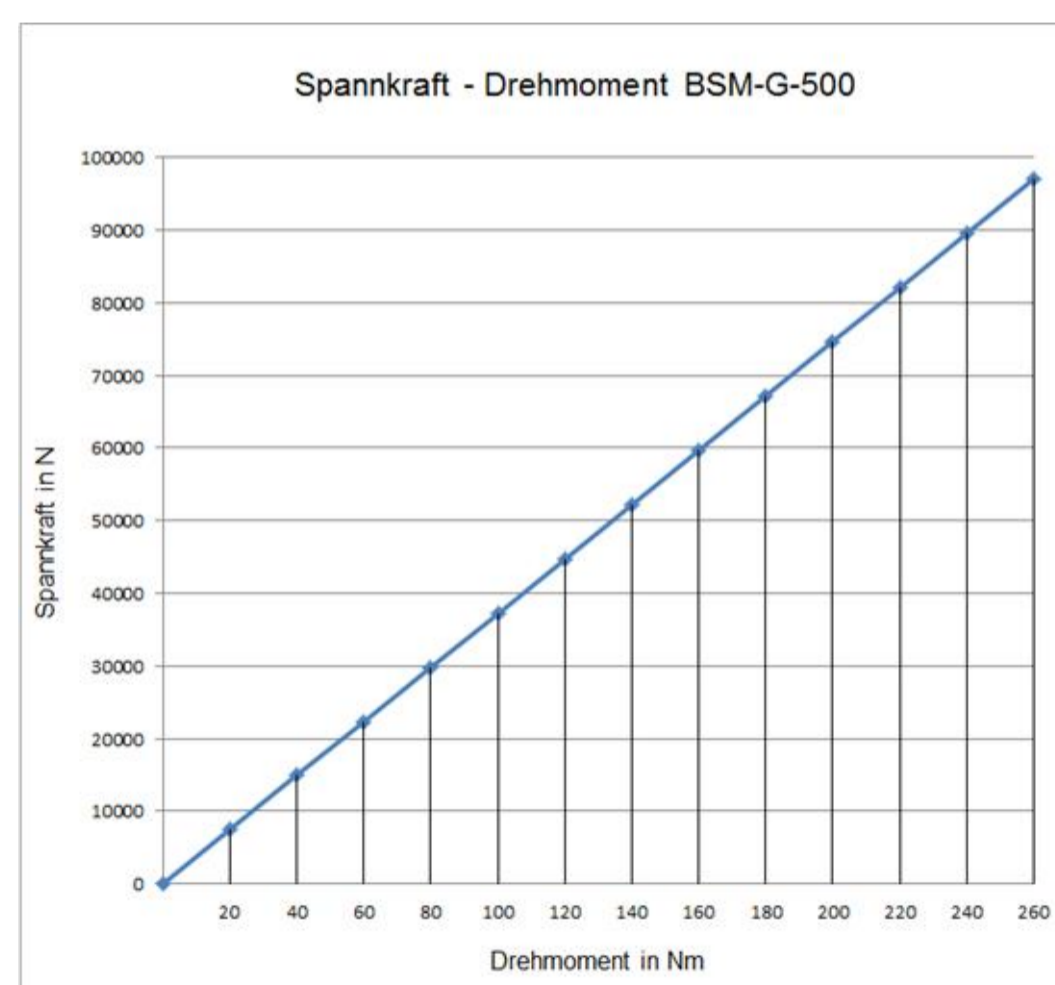
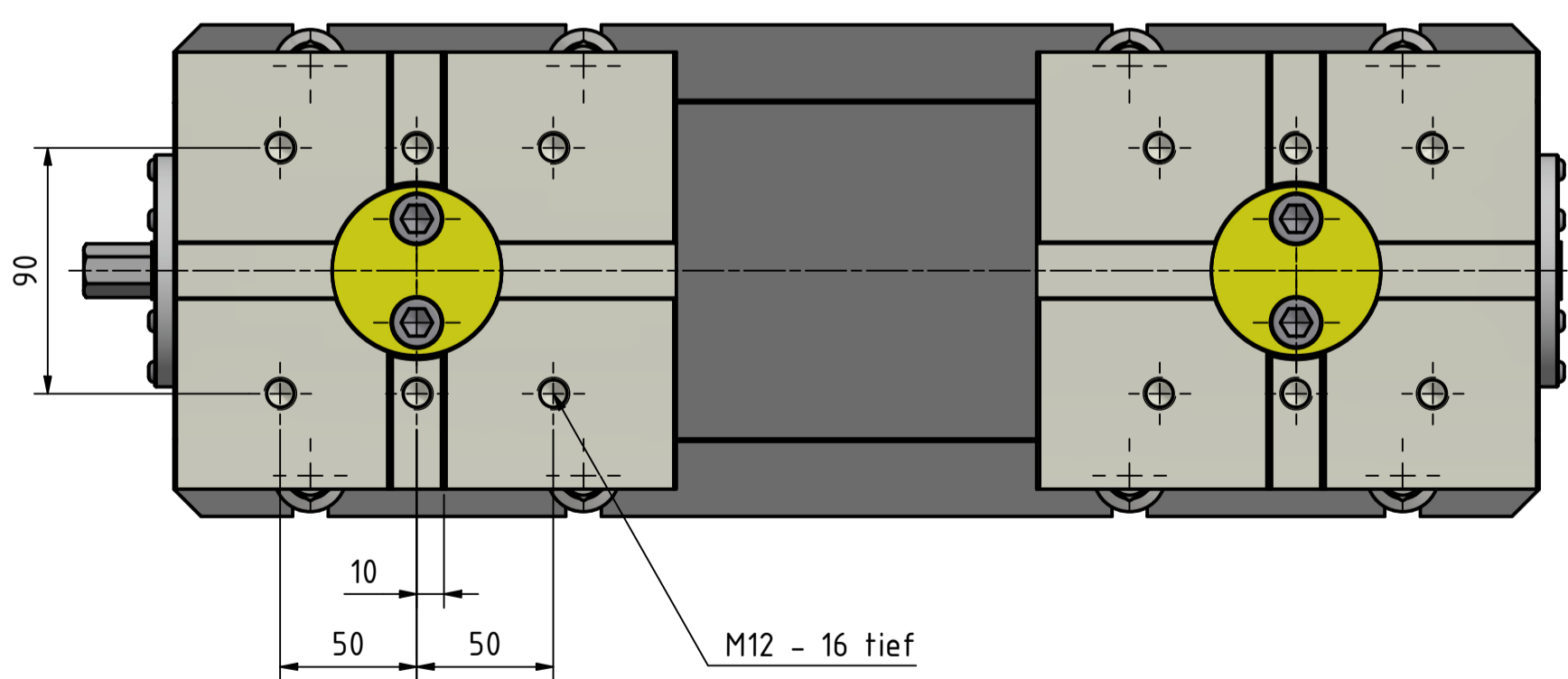
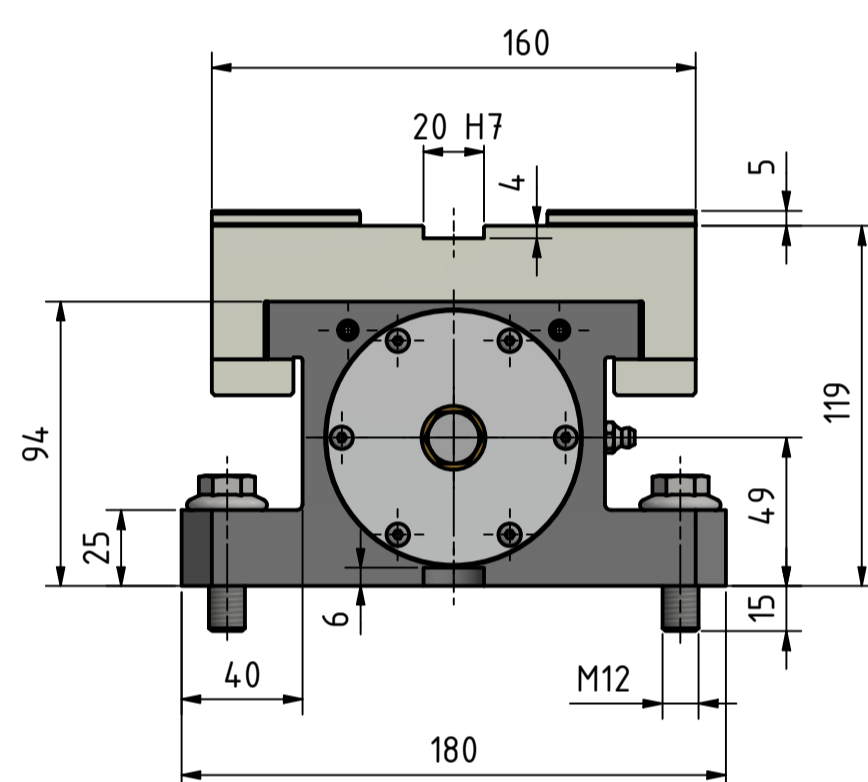
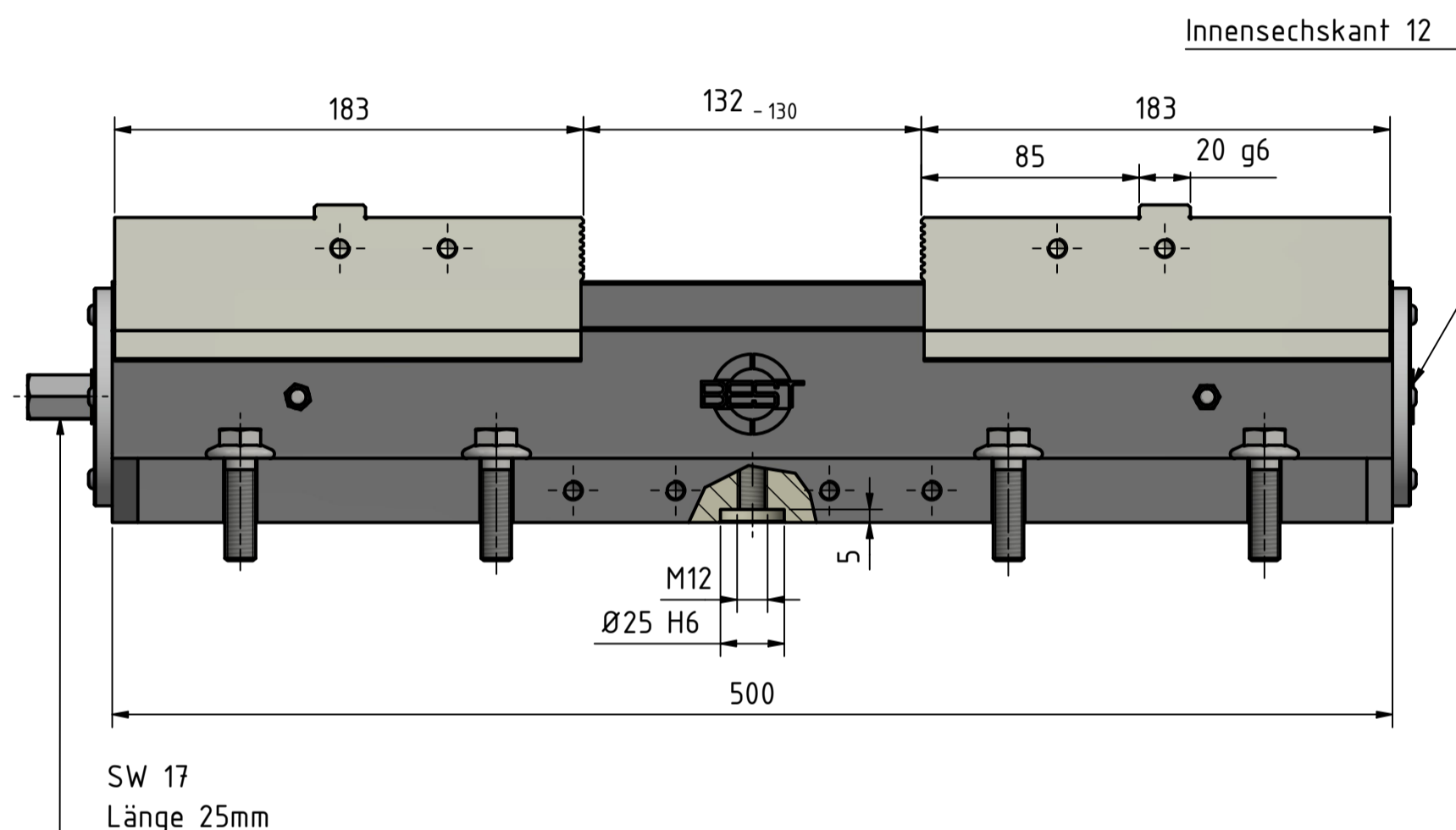

Installationsmöglichkeiten des BSMG-500:

- Der Zentrierspanner BSMG-500 kann von oben mittels Schrauben oder Spanneisen auf dem Maschinentisch befestigt werden.



Datum	Name	Gekapselter Zentrierspanner BSM-G-500	
Gezeichnet 22.10.2021	Chiacchiera	Zeichnungs-Nr.	Revisions-Nr.
Kontrolliert		220-0500-200	0
Norm			1
Gewicht:			A2
Archiv:	C:\temp\756cd70a-a98f-4eda-87fc-053e1e644326\CAD\Best\220-BSM-G\500\220-0500-200-Daten\latt.idw		