

Technische Daten:

Bestellnummer:	220-0400-001
Bezeichnung:	BSMG-400
Baulänge:	400 mm
Bauhöhe:	119 mm
Gewicht:	48 kg
Spannbereich:	0 - 400 mm
Hub pro Backe:	50 mm
Drehmoment max.:	250 Nm
Spannkraft max.:	93 kN
Backenanschluss:	Kreuzversatz

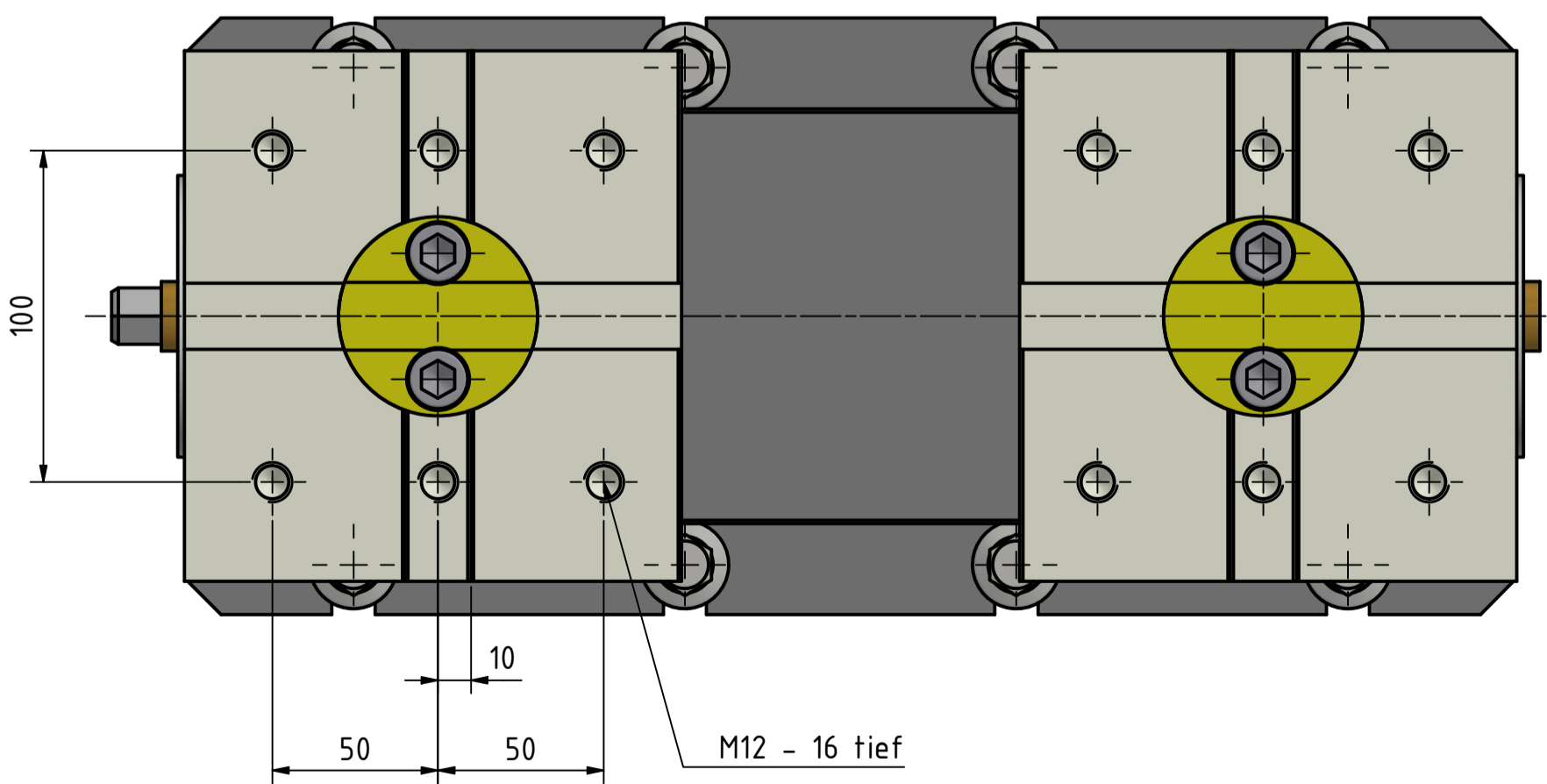

Spannkraft - Drehmoment BSMG-400

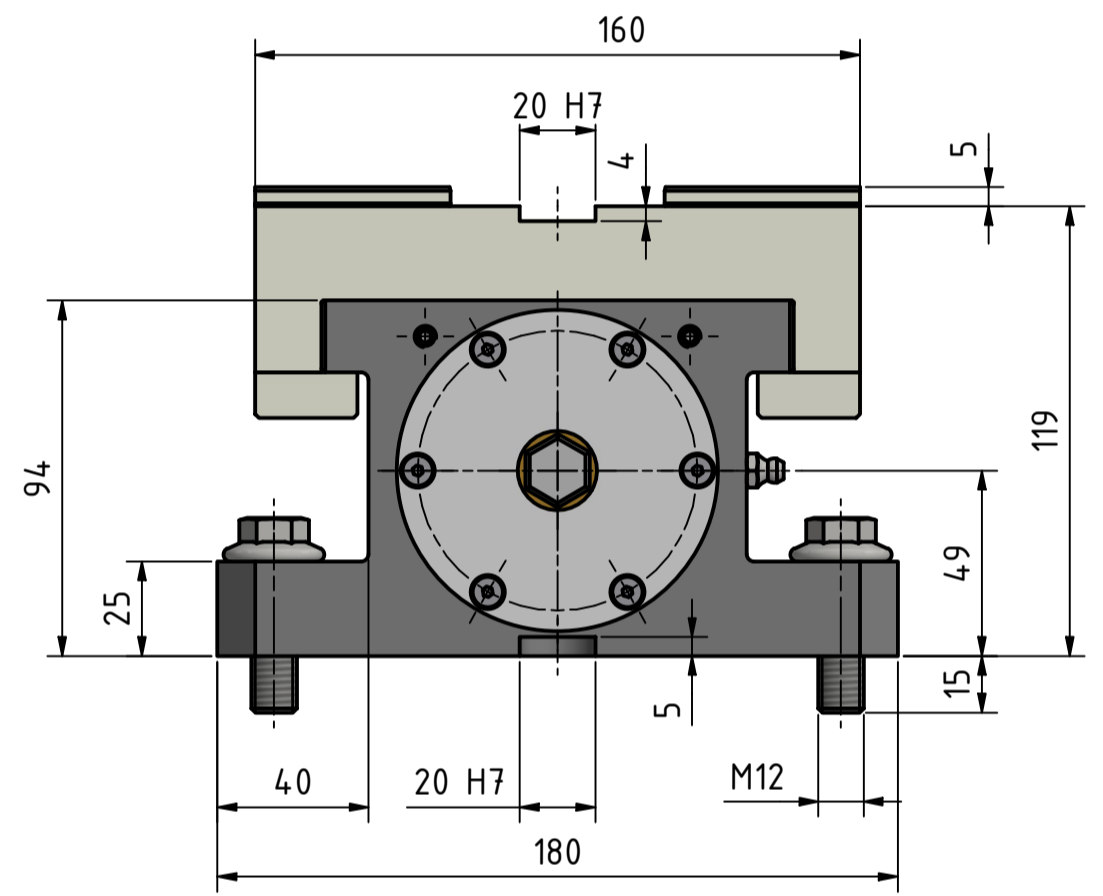
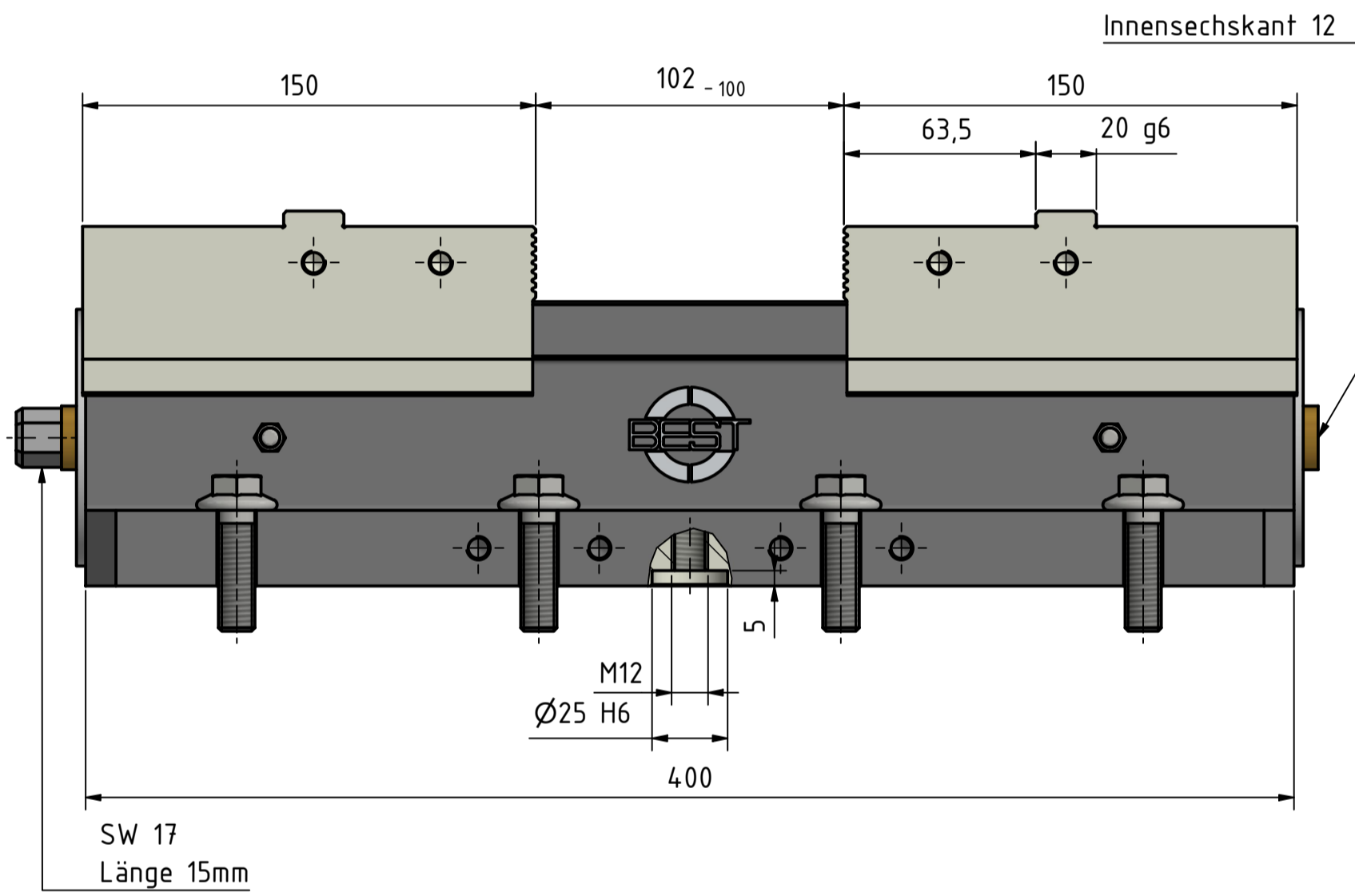
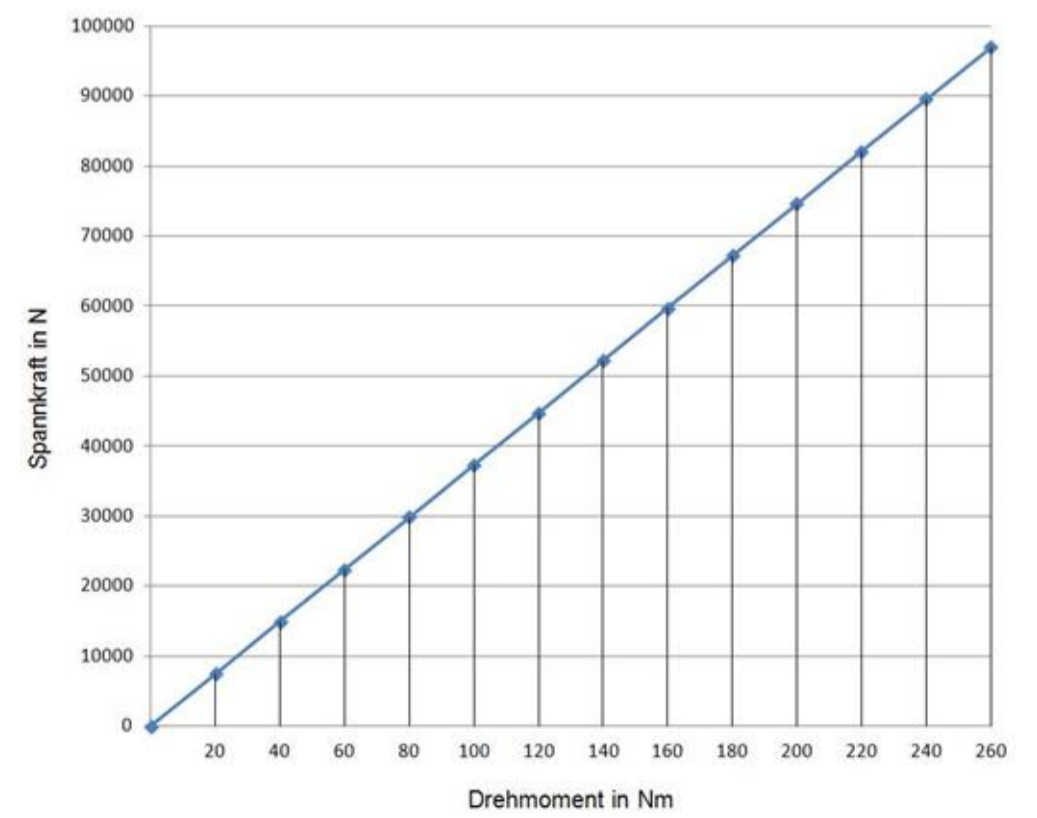

Installationsmöglichkeiten des BSMG-400:

- Der Zentrierspanner BSMG-400 kann von oben mittels Schrauben oder Spanneisen auf dem Maschinentisch befestigt werden.

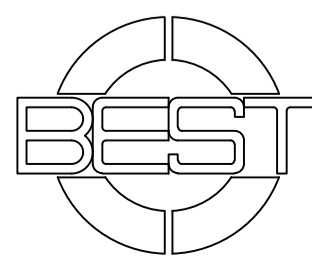

Datum	Name	Zentrischspanner	
Gezeichnet: 22.10.2021	Chiacchiera	BSM-G-400	
Kontrolliert:		Zeichnungs-Nr.	Revisions-Nr.
Norm:		220-0400-001	0
Gewicht:			1
Archiv:			A2