

### Technische Daten:

Bestellnummer:	220-0180-004
Bezeichnung:	BSMG-180
Baulänge:	180 mm
Bauhöhe:	102 mm
Gewicht:	13 kg
Spannbereich:	0 - 170 mm
Hub pro Backe:	23 mm
Drehmoment max.:	120 Nm
Spannkraft max.:	40 kN
Backenanschluss:	Schnellwechsel und Kreuzversatz

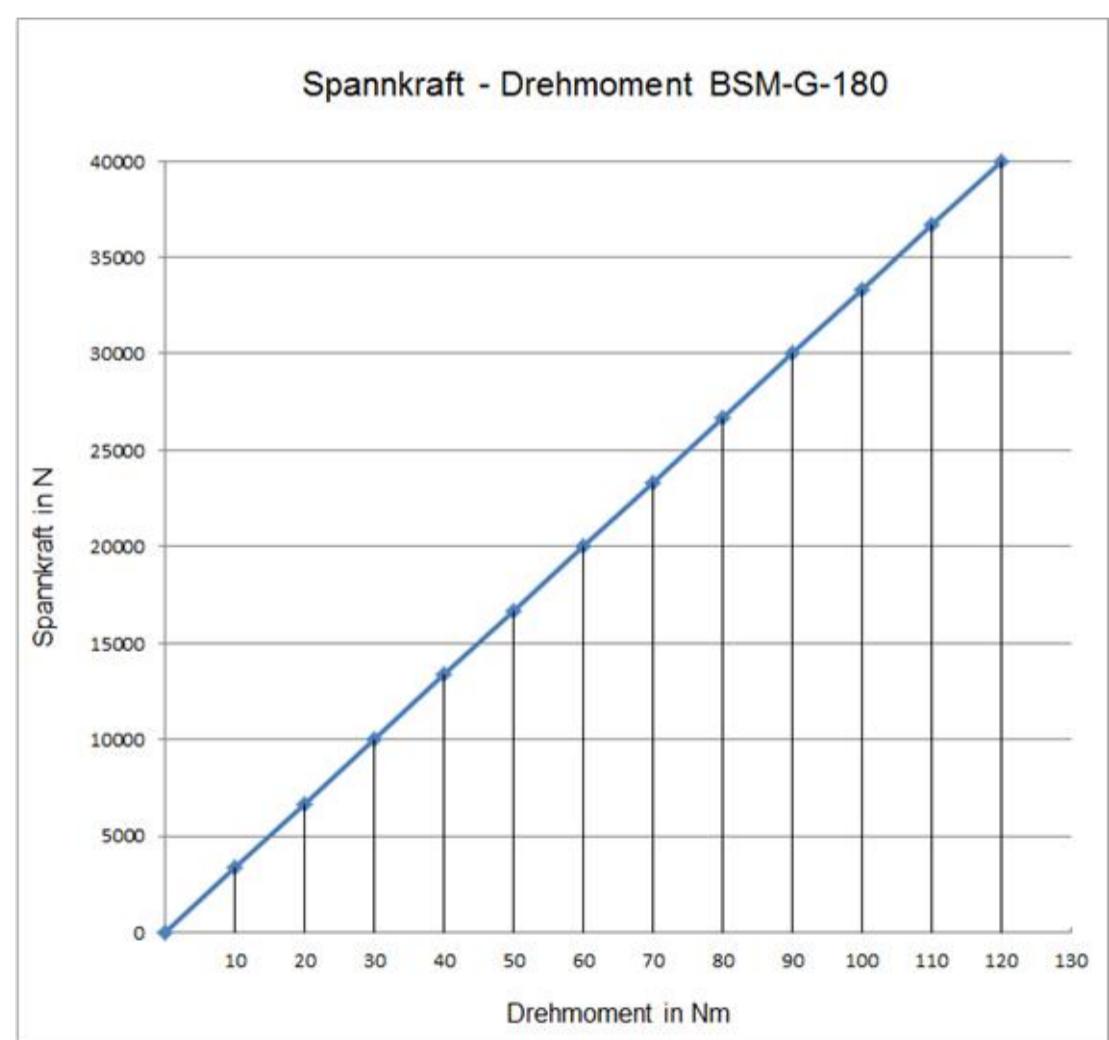
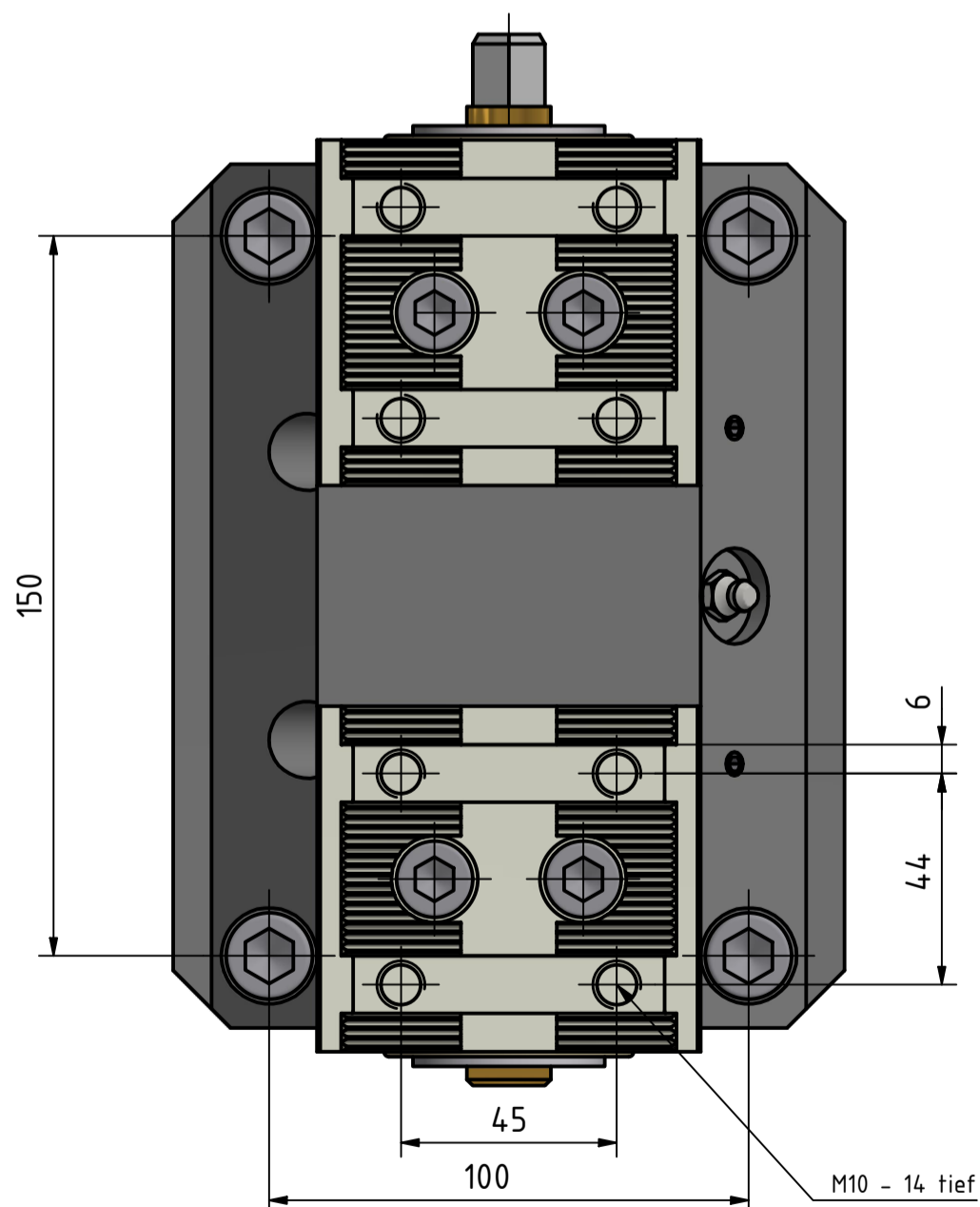
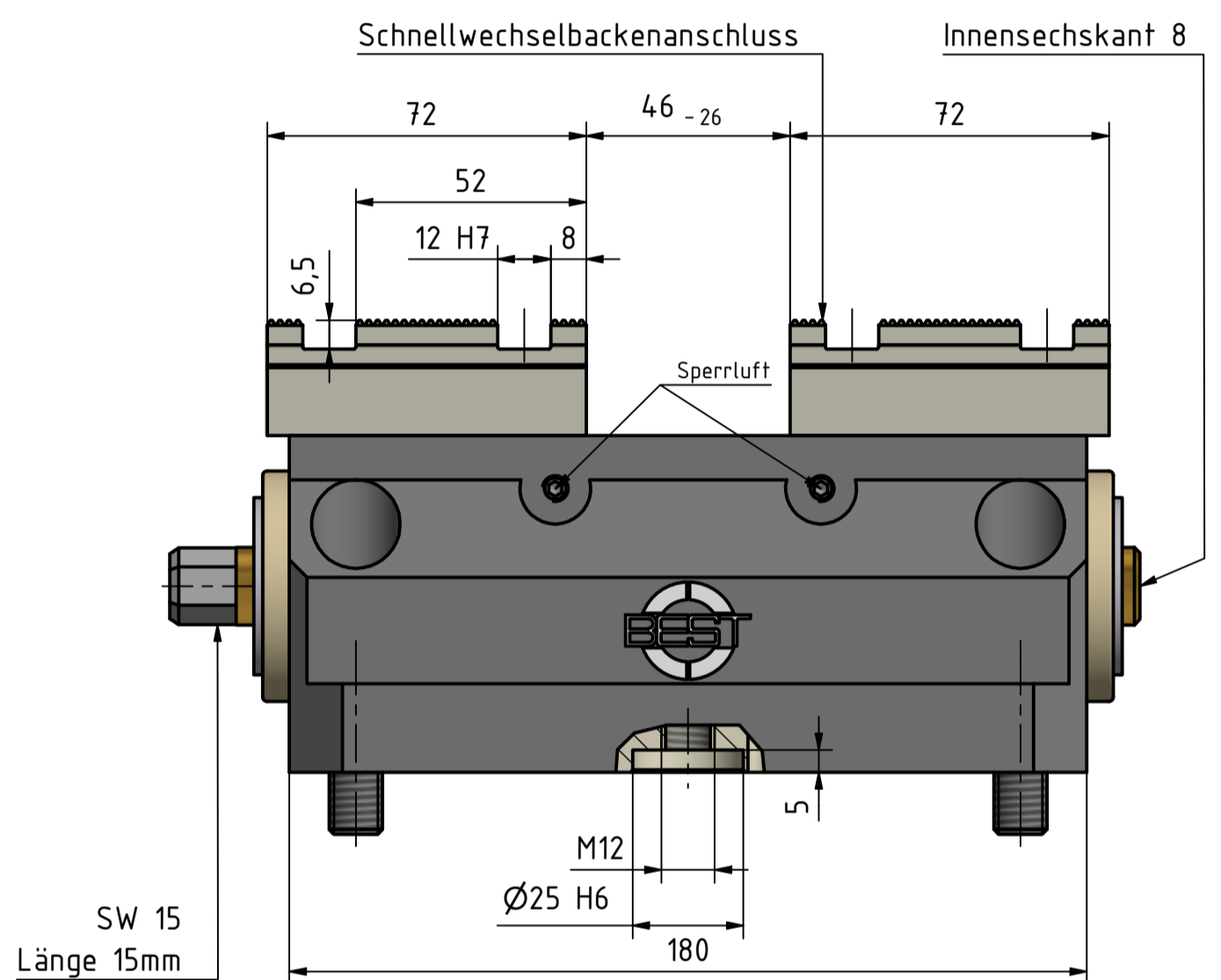
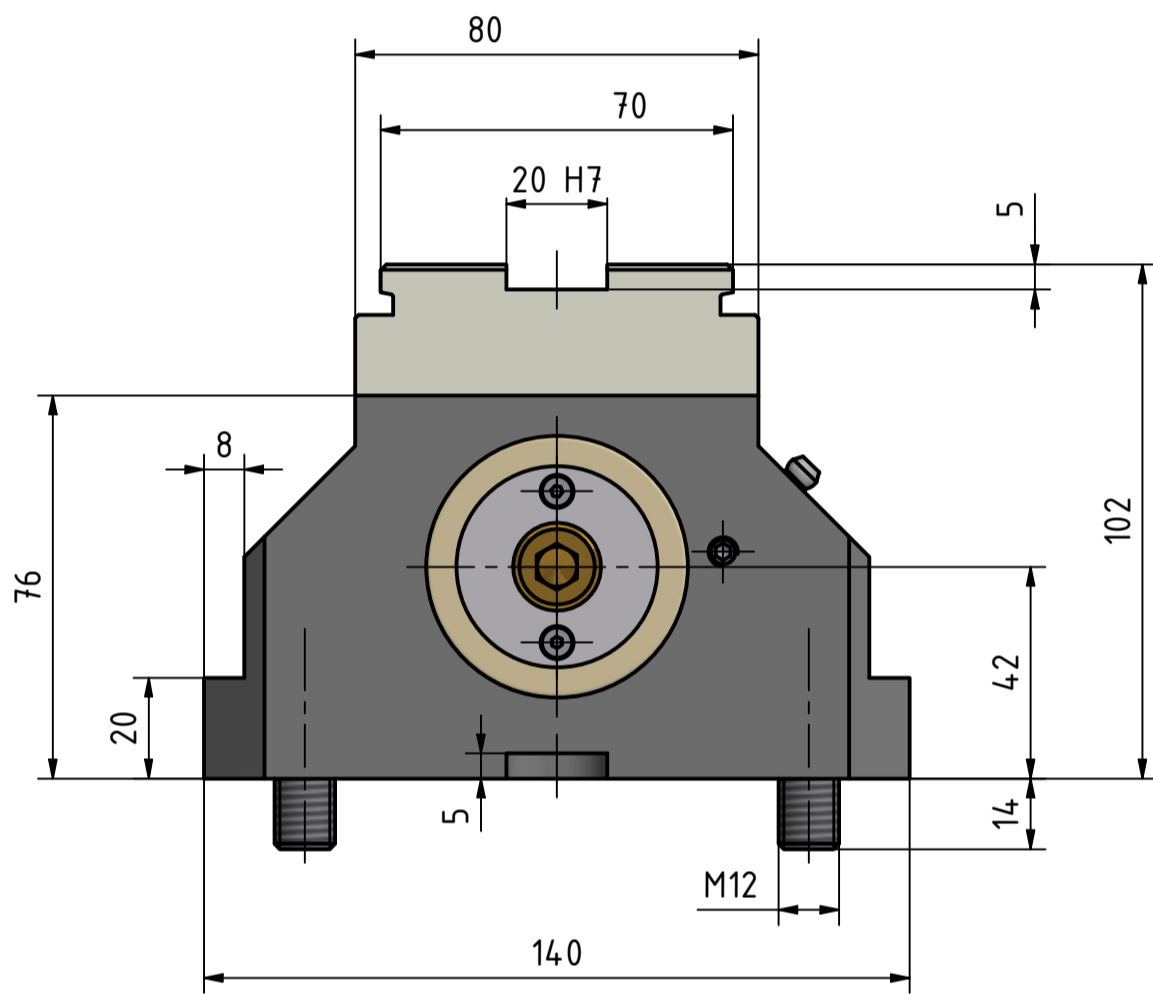

### Installationsmöglichkeiten des BSMG-180:

- Der Zentrierspanner BSMG-180 kann von oben mittels Schrauben oder Spanneisen auf dem Maschinentisch befestigt werden.
- Durch Anbringen eines Anzugsbolzen und zwei Ausrichtbolzen kann der BSMG-180 ganz einfach zum Nullpunktzentrierspanner RPCG-180 aufgerüstet werden.



Datum	Name	Gekapselter Zentrierspanner BSM-G-180	
Gezeichnet 22.10.2021	Chiacchiera	Zeichnungs-Nr.	Revisions-Nr.
Kontrolliert		220-0180-004	0
Norm			1
Gewicht:			A2
Archiv: C:\temp\fte0170e-ab16-47d5-ae5f-eb10b44f7736\CAD\Best\220-BSM-G\180\220-0180-004-Datenblatt.dwg			