

Technische Daten:

Bestellnummer:	220-0140-004
Bezeichnung:	BSMG-140
Baulänge:	140 mm
Bauhöhe:	97 mm
Gewicht:	10 kg
Spannbereich:	0 - 130 mm
Hub pro Backe:	18 mm
Drehmoment max.:	120 Nm
Spannkraft max.:	40 kN
Backenanschluss:	Schnellwechsel

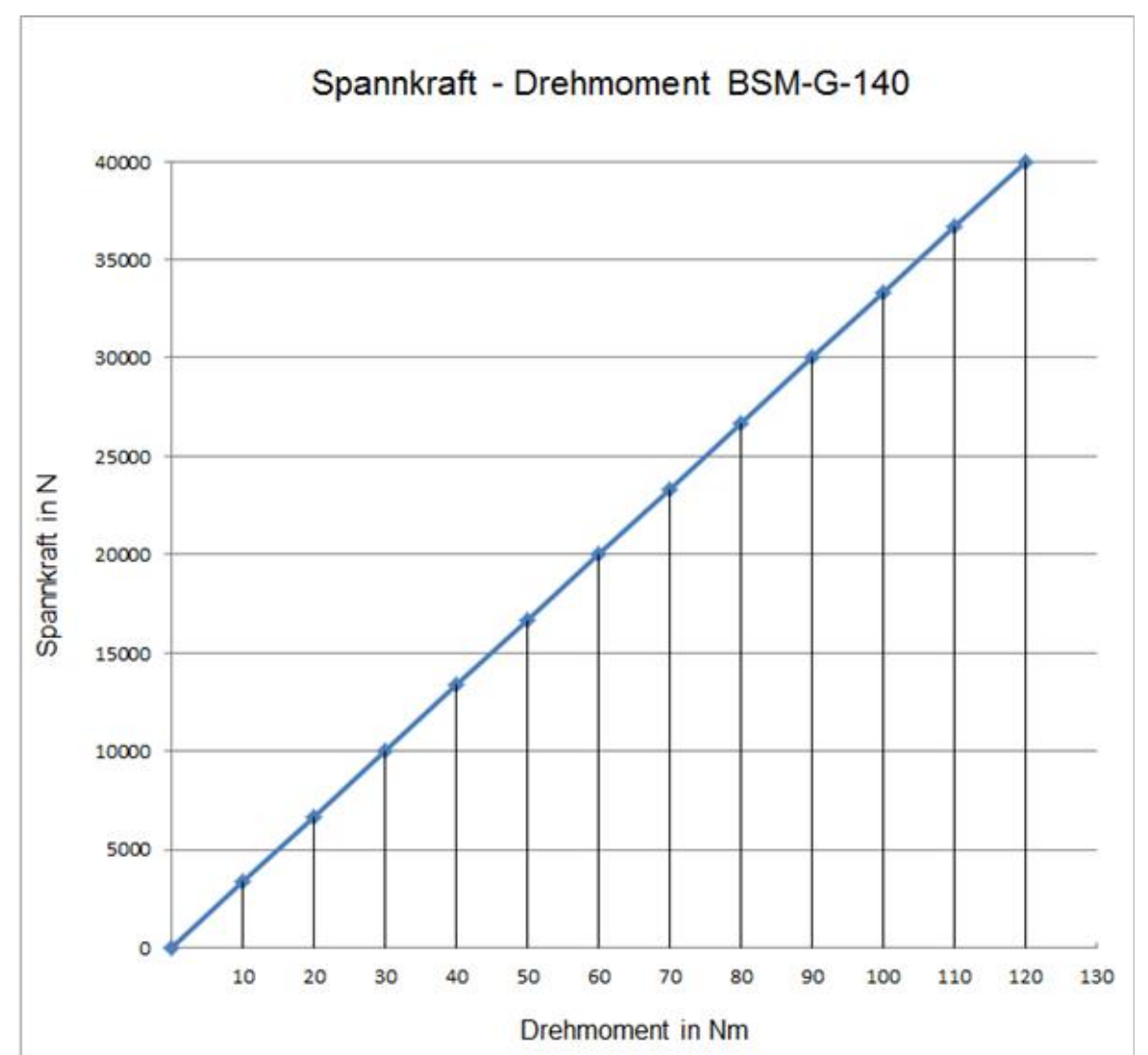
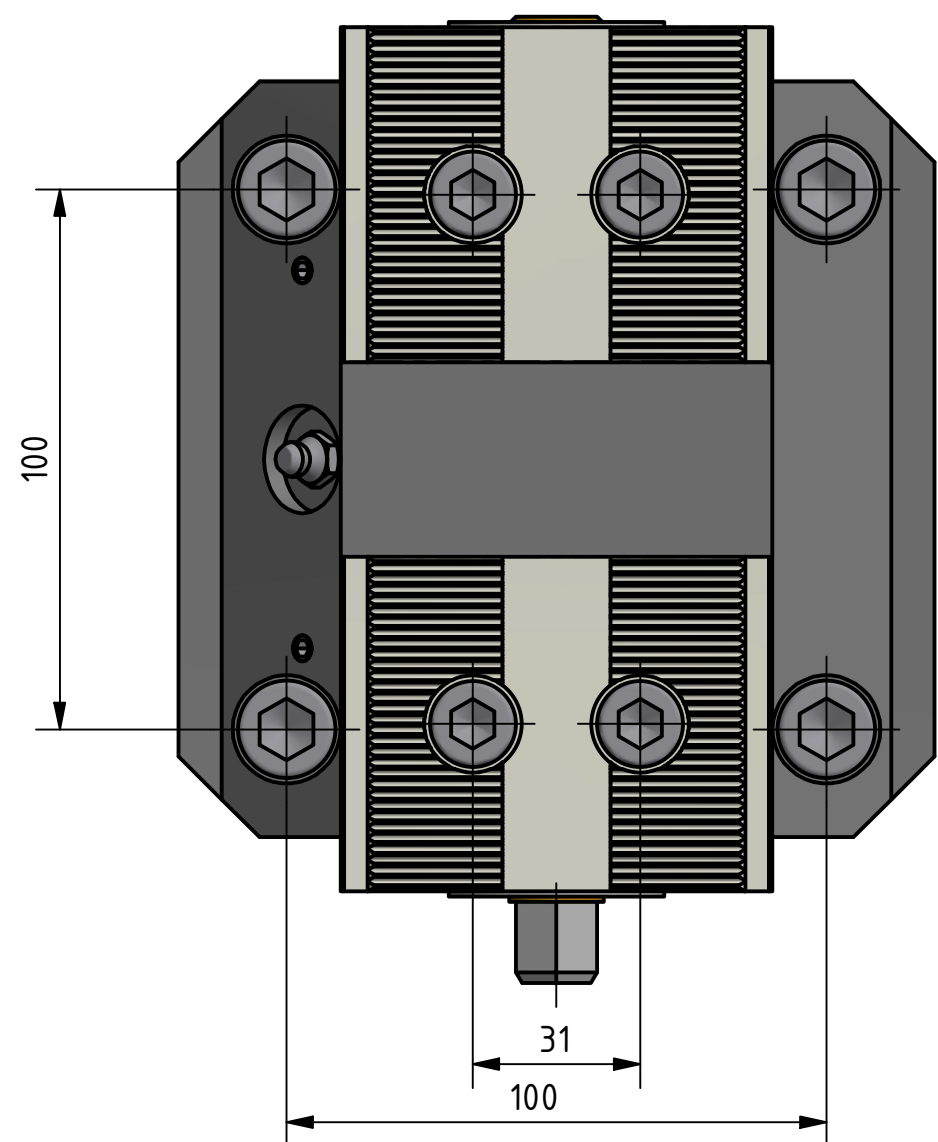
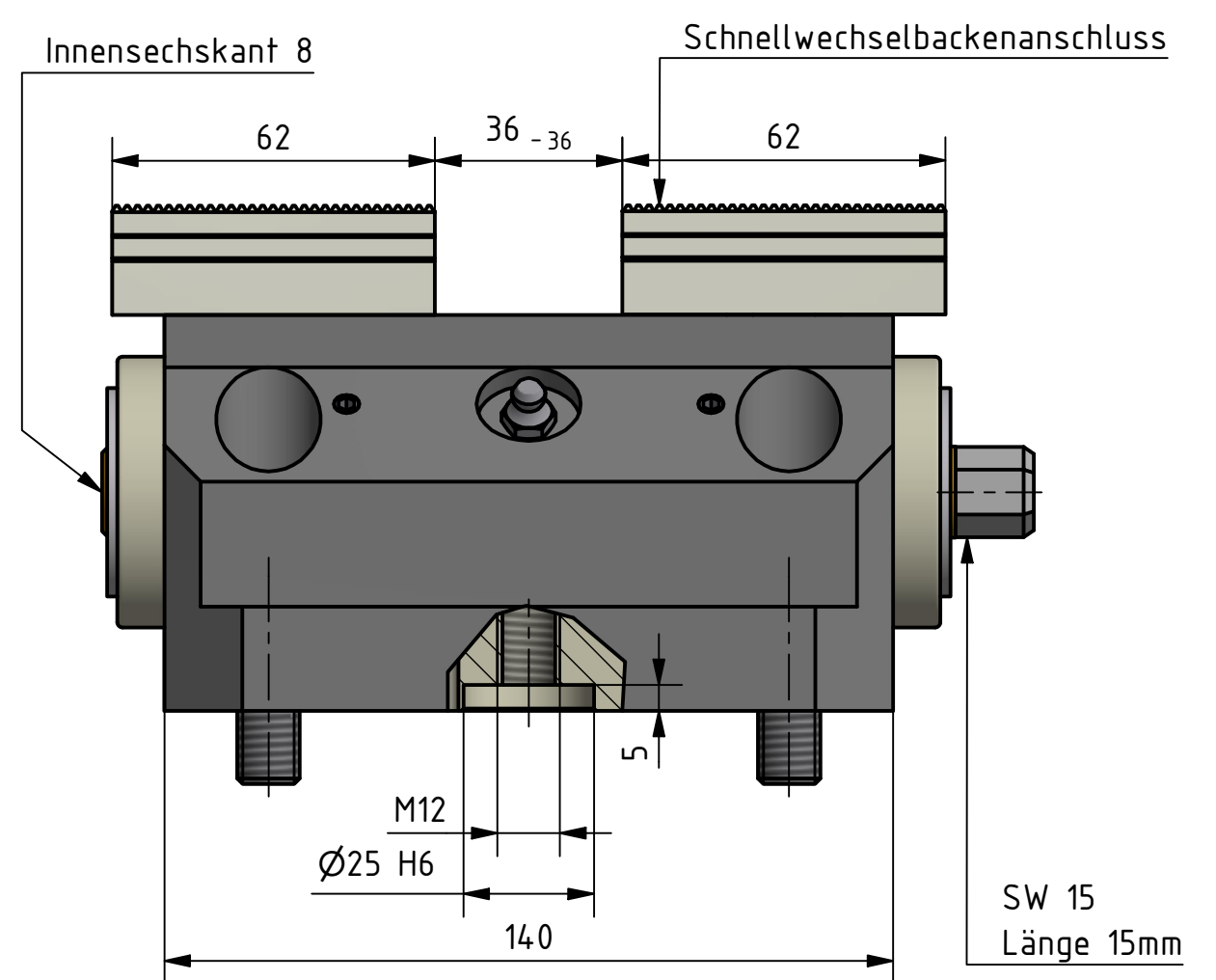
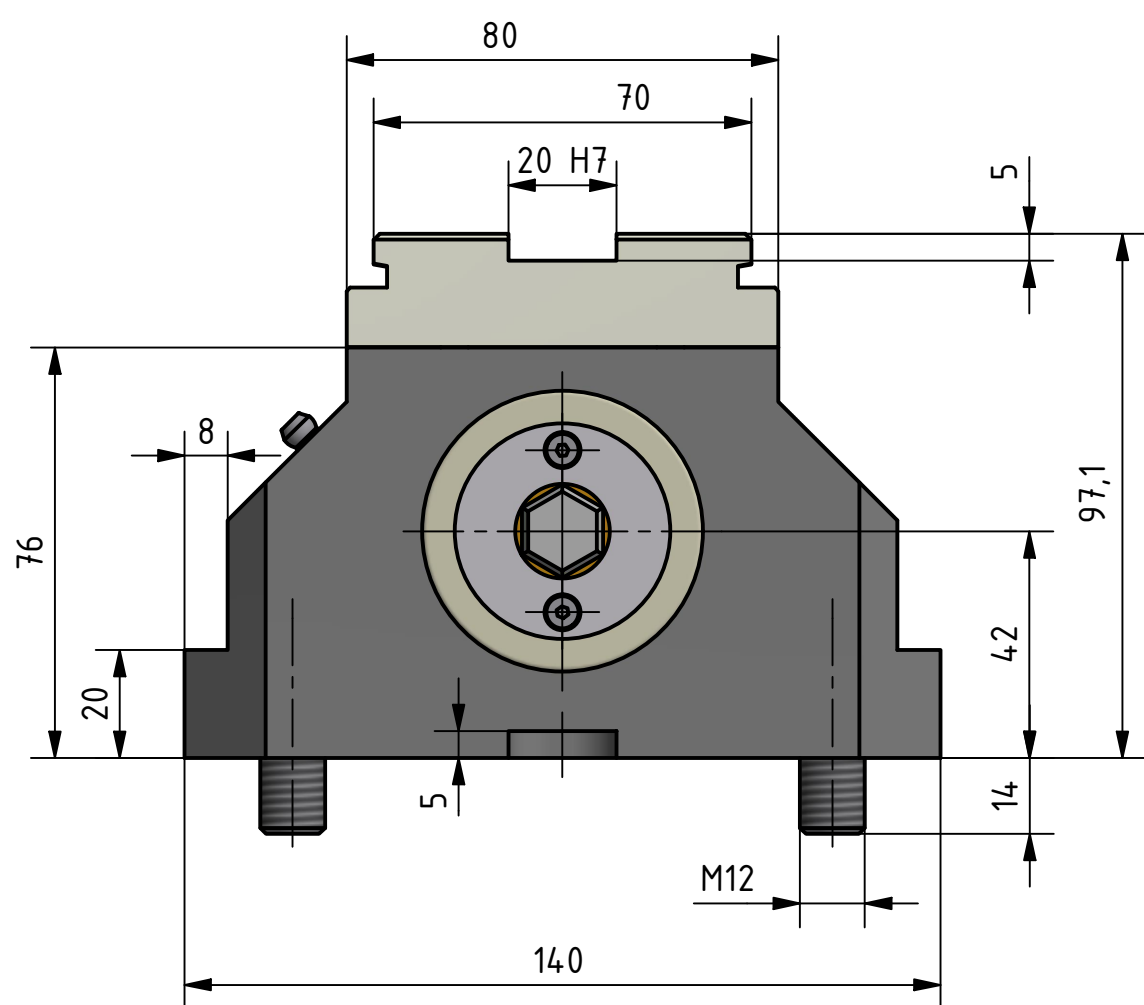

Installationsmöglichkeiten des BSMG-140:

- Der Zentrierspanner BSMG-140 kann von oben mittels Schrauben oder Spanneisen auf dem Maschinentisch befestigt werden.
- Durch Anbringen eines Anzugsbolzen und zwei Ausrichtbolzen kann der BSMG-140 ganz einfach zum Nullpunktzentrierspanner RPCG-140 aufgerüstet werden.



Datum	Name	Gekapselter Zentrierspanner BSMG-140	
Gezeichnet 22.10.2021	Chiacciera	Zeichnungs-Nr.	Revisions-Nr.
Kontrolliert		220-0140-004	0
Norm			1
Gewicht:			A2
Archiv:	C:\temp\06e36f3e-c7cb-45f5-b3ed-d802dc83c41d\CAD\Best\220-BSMG-G\140\220-0140-004-Daten\att.idw		