

Technische Daten:

Bestellnummer:	200-0700-010
Bezeichnung:	BSM-700
Baulänge:	700 mm
Bauhöhe:	112 mm
Gewicht:	78 kg
Spannbereich:	0 - 700 mm
Hub pro Backe:	55 mm
Drehmoment max.:	250 Nm
Spannkraft max.:	80 kN
Backenanschluss:	Schnellwechsel und Kreuzversatz

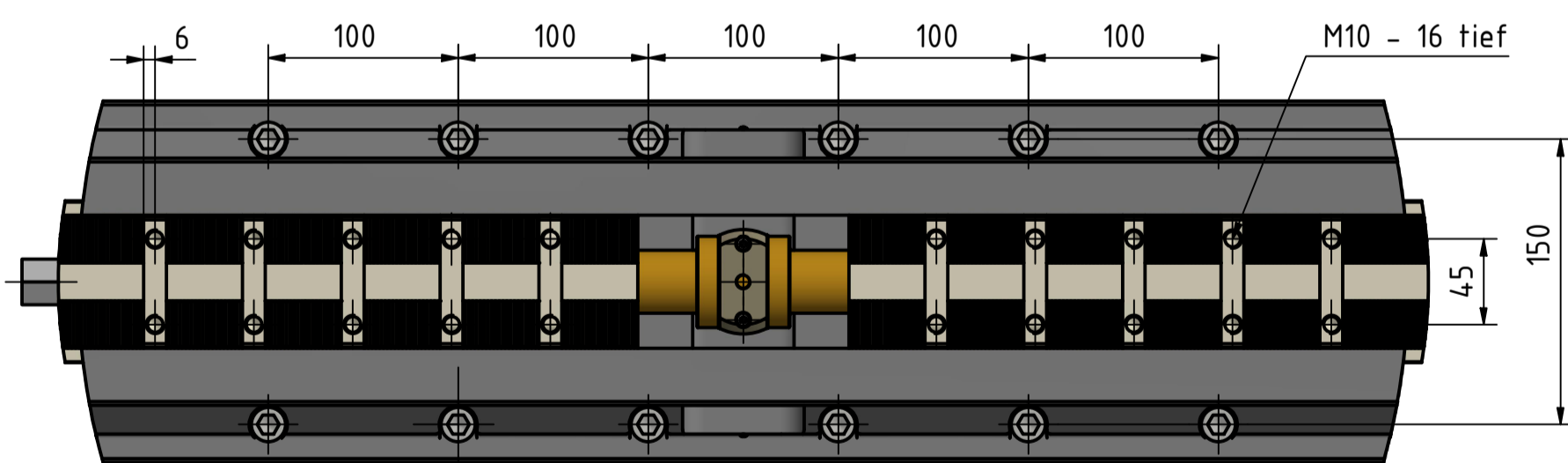
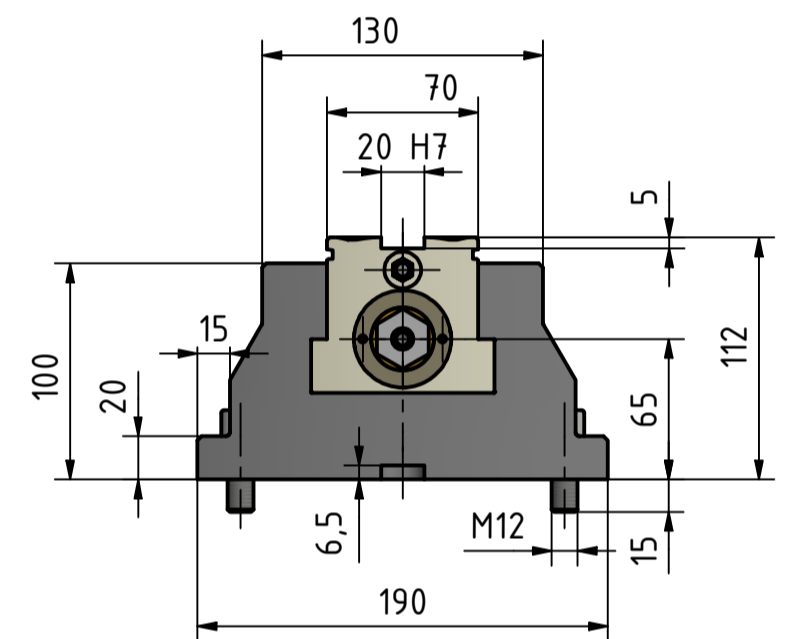
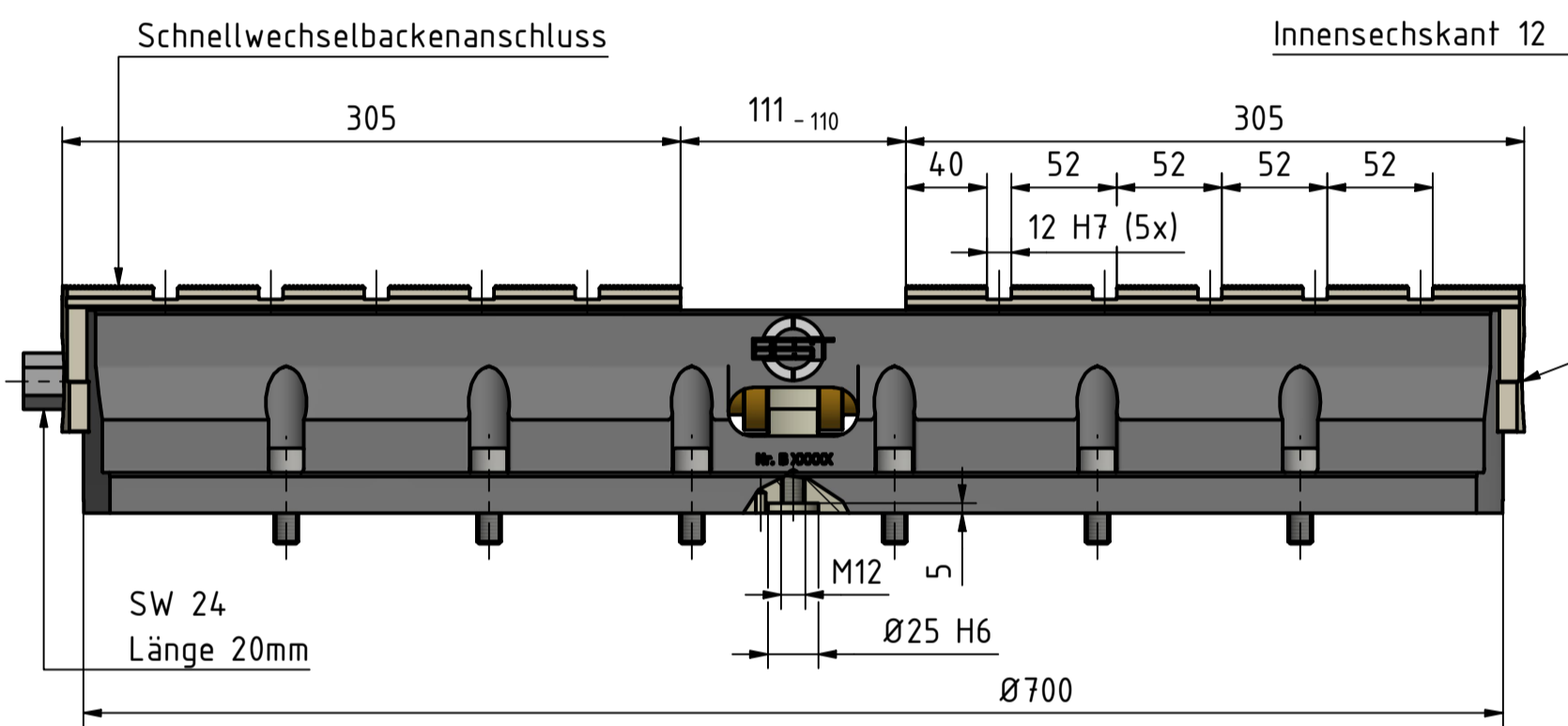

Installationsmöglichkeiten des BSM-700:

- Der Zentrierspanner BSM-700 kann von oben mittels Schrauben oder Spanneisen auf dem Maschinentisch oder einer Palette befestigt werden.
- Durch Anbringen von einem Anzugsbolzen und einem schwertförmigen Anzugsbolzen kann der BSM-700 ganz einfach zum Nullpunktzentrierspanner RPC-700 aufgerüstet werden.



Datum	Name	Mech. Zentrierspanner	
Gezeichnet 01.10.2021	Chiacchiera	BSM-700	
Kontrolliert		Zeichnungs-Nr.	Revisions-Nr.
Norm		200-0700-010	0
Gewicht:			1
Archiv:			AZ