

Technische Daten:

Bestellnummer:	200-0400-001
Bezeichnung:	BSM-400
Baulänge:	400 mm
Bauhöhe:	112 mm
Gewicht:	45 kg
Spannbereich:	0 - 400 mm
Hub pro Backe:	45 mm
Drehmoment max.:	250 Nm
Spannkraft max.:	80 kN
Backenanschluss:	Schnellwechsel und Kreuzversatz

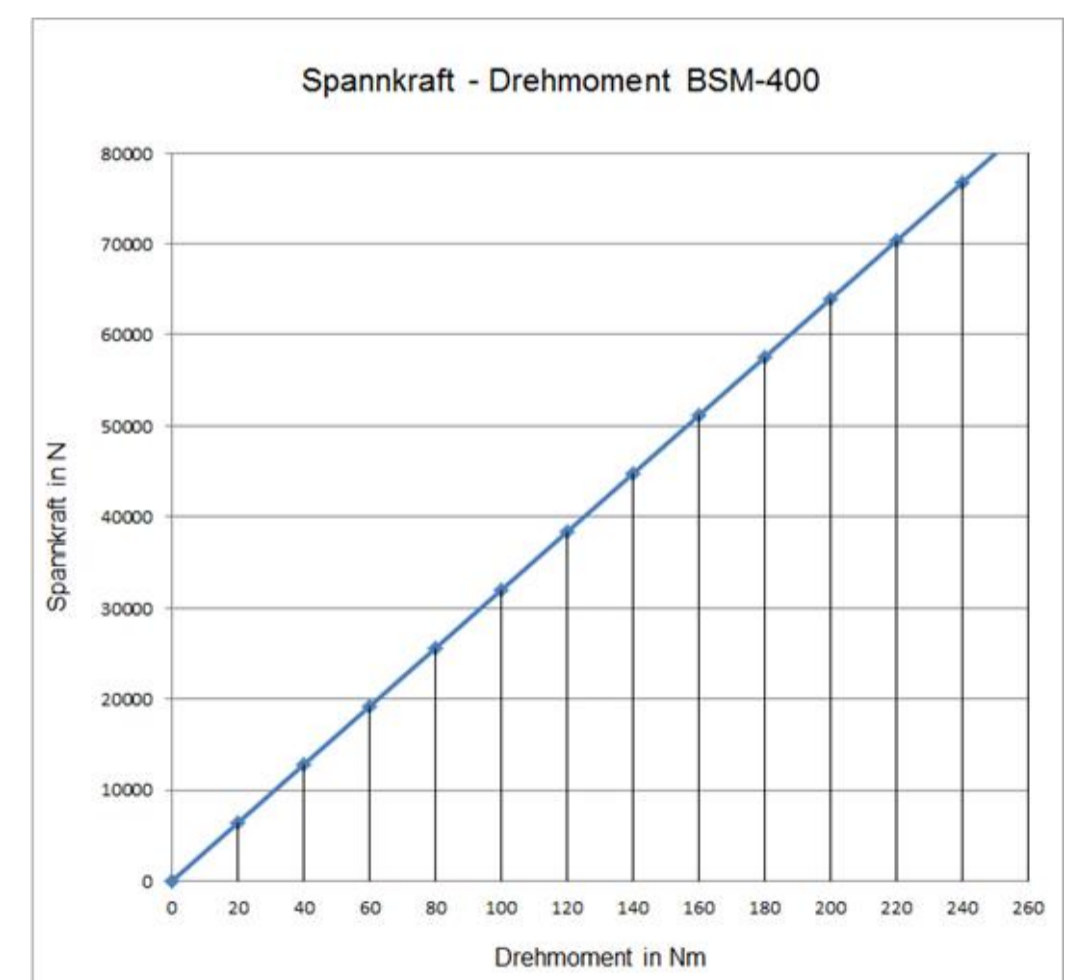
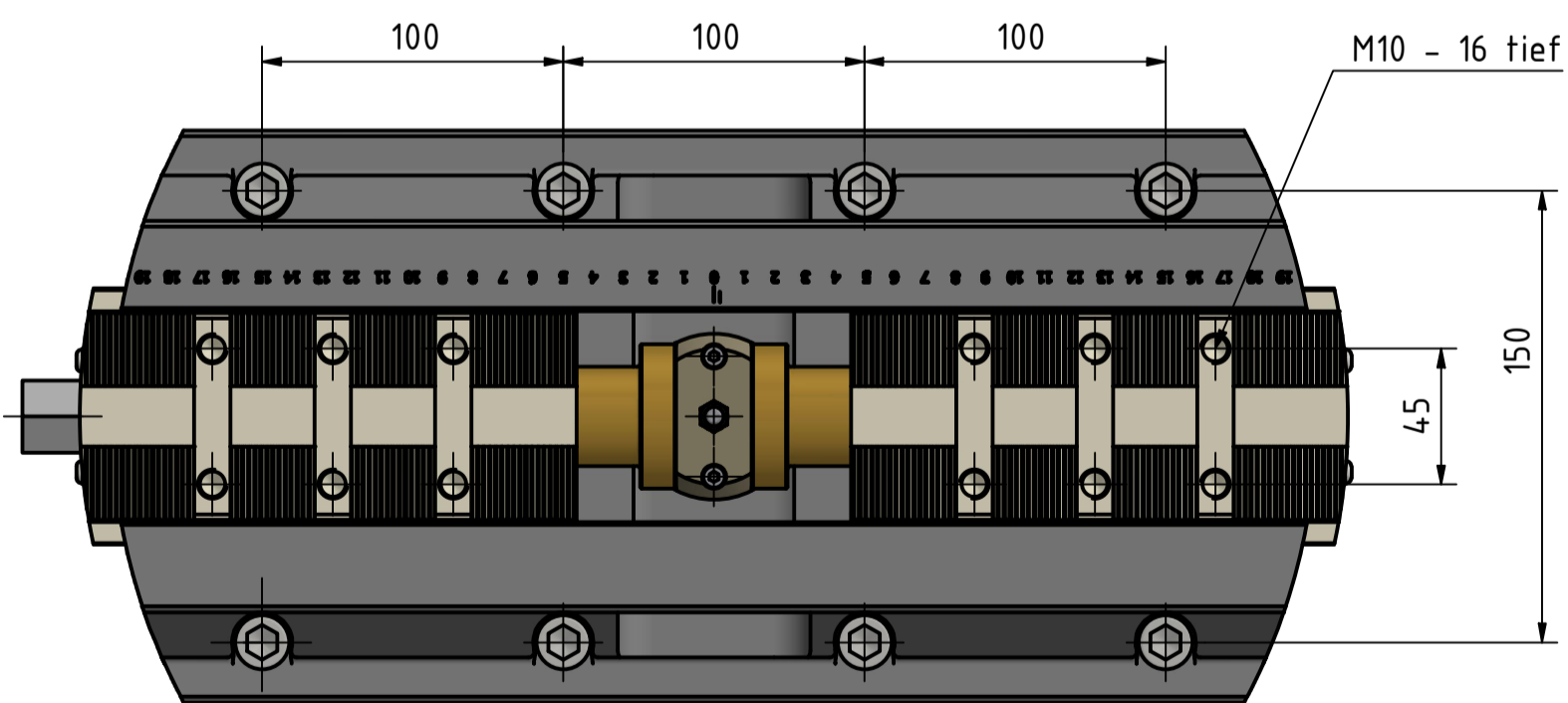
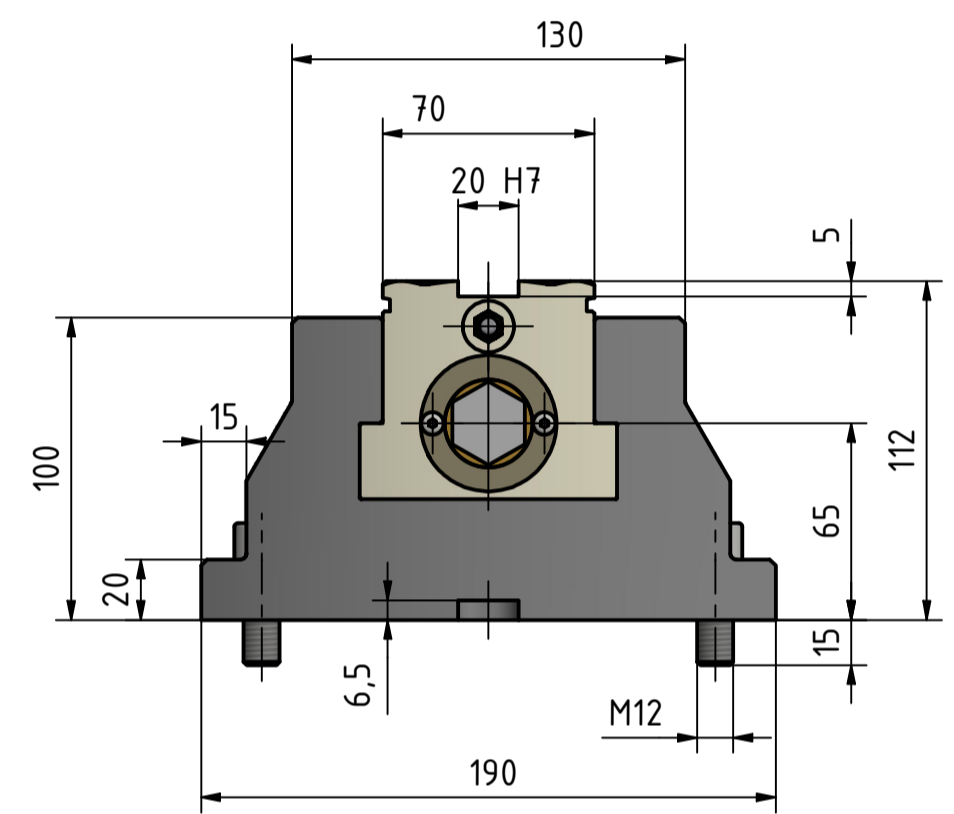
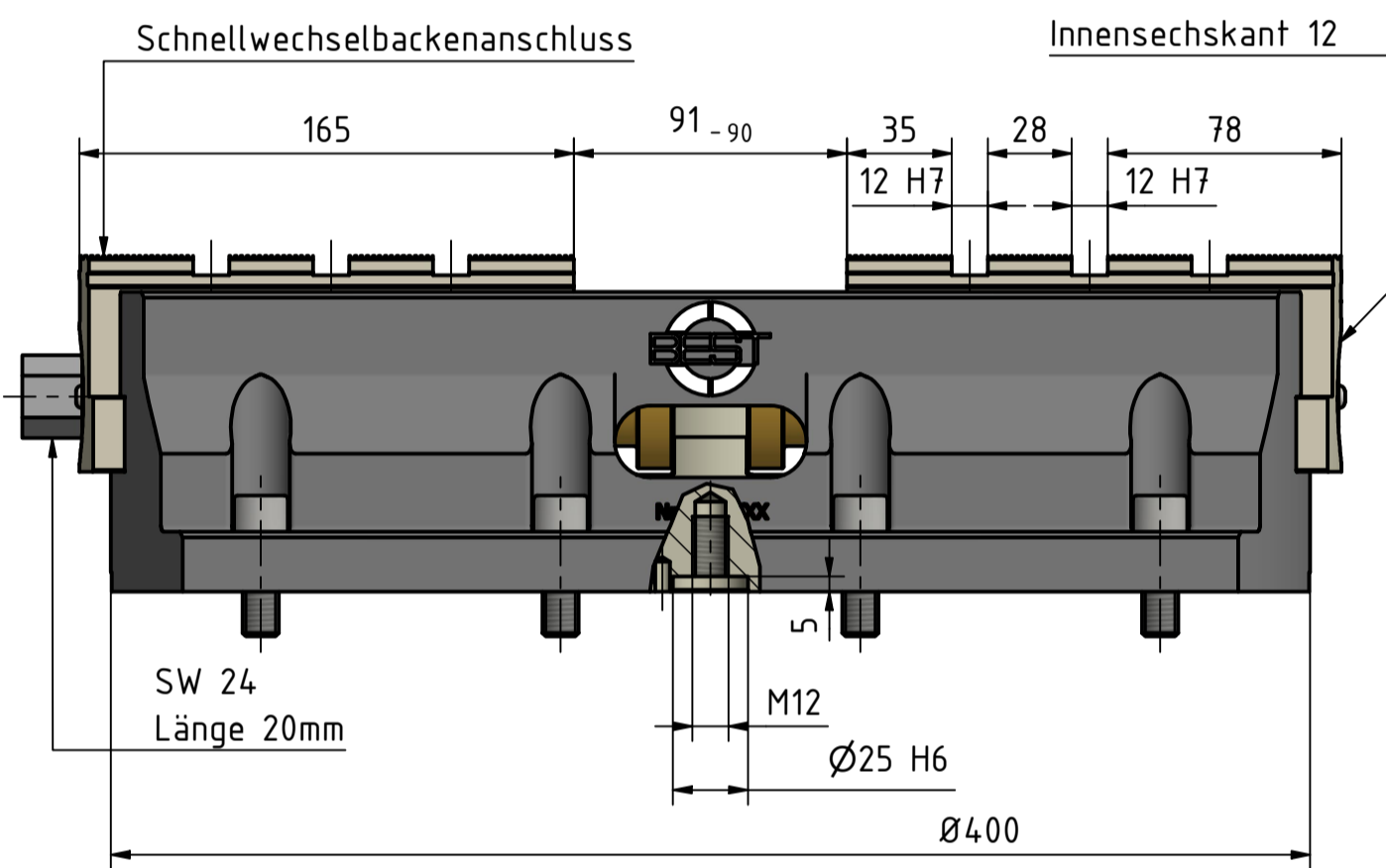

Installationsmöglichkeiten des BSM-400:

- Der Zentrierspanner BSM-400 kann von oben mittels Schrauben oder Spanneisen auf dem Maschinentisch oder einer Palette befestigt werden.
- Durch Anbringen von einem Anzugsbolzen und einem schwertförmigen Anzugsbolzen kann der BSM-400 ganz einfach zum Nullpunktzentrierspanner RPC-400 aufgerüstet werden.



Datum	Name	Mech. Zentrierspanner	
01.10.2021	Chiacchiera	BSM-400	
Gezeichnet	Kontrolliert	Zeichnungs-Nr.	Revisions-Nr.
		200-0400-001	0
Gewicht:			1
			A2
Archiv: C:\temp\89976bb5-5715-4538-ac96-62278de687ee\CAD\Best\200-BSM\0400\200-0400-001-Datenblatt.dwg			