

Technische Daten:

Bestellnummer:	200-0180-010
Bezeichnung:	BSM-180
Baulänge:	Ø 180 mm
Bauhöhe:	82 mm
Gewicht:	10,9 kg
Spannbereich:	0 - 160mm
Hub pro Backe:	35 mm
Drehmoment max.:	120 Nm
Spannkraft max.:	60 kN
Backenanschluss:	Schnellwechsel und Kreuzversatz

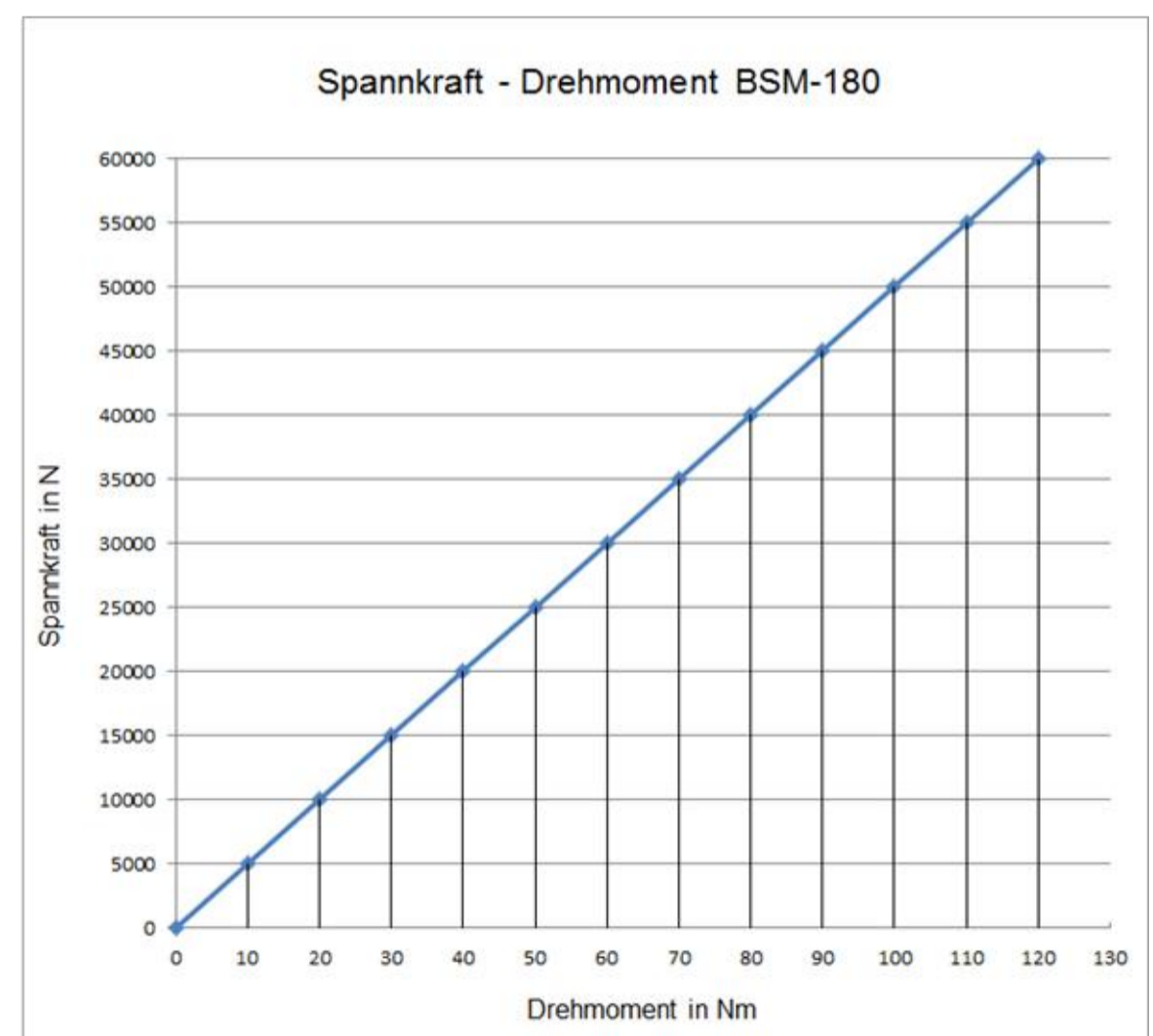
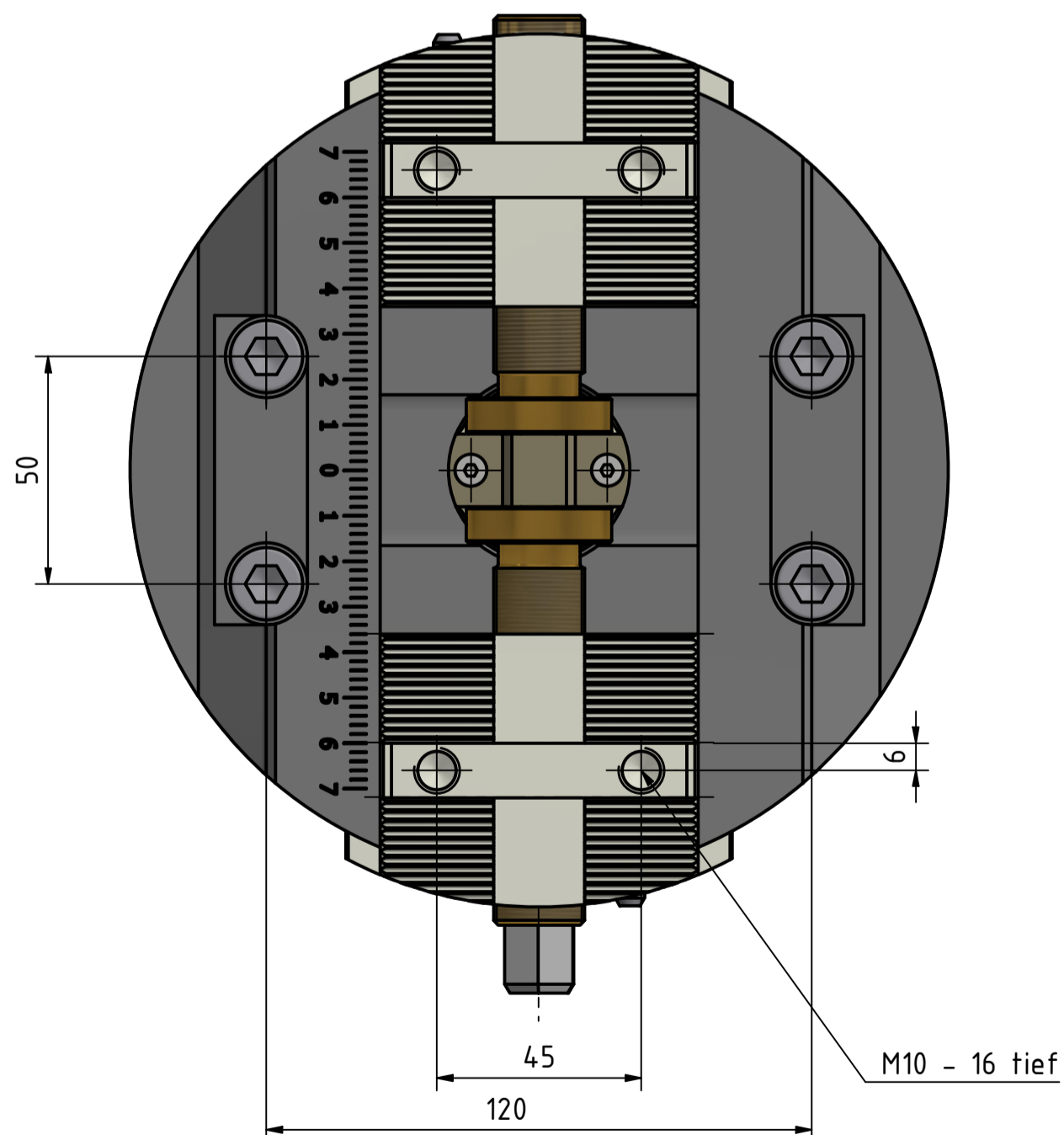
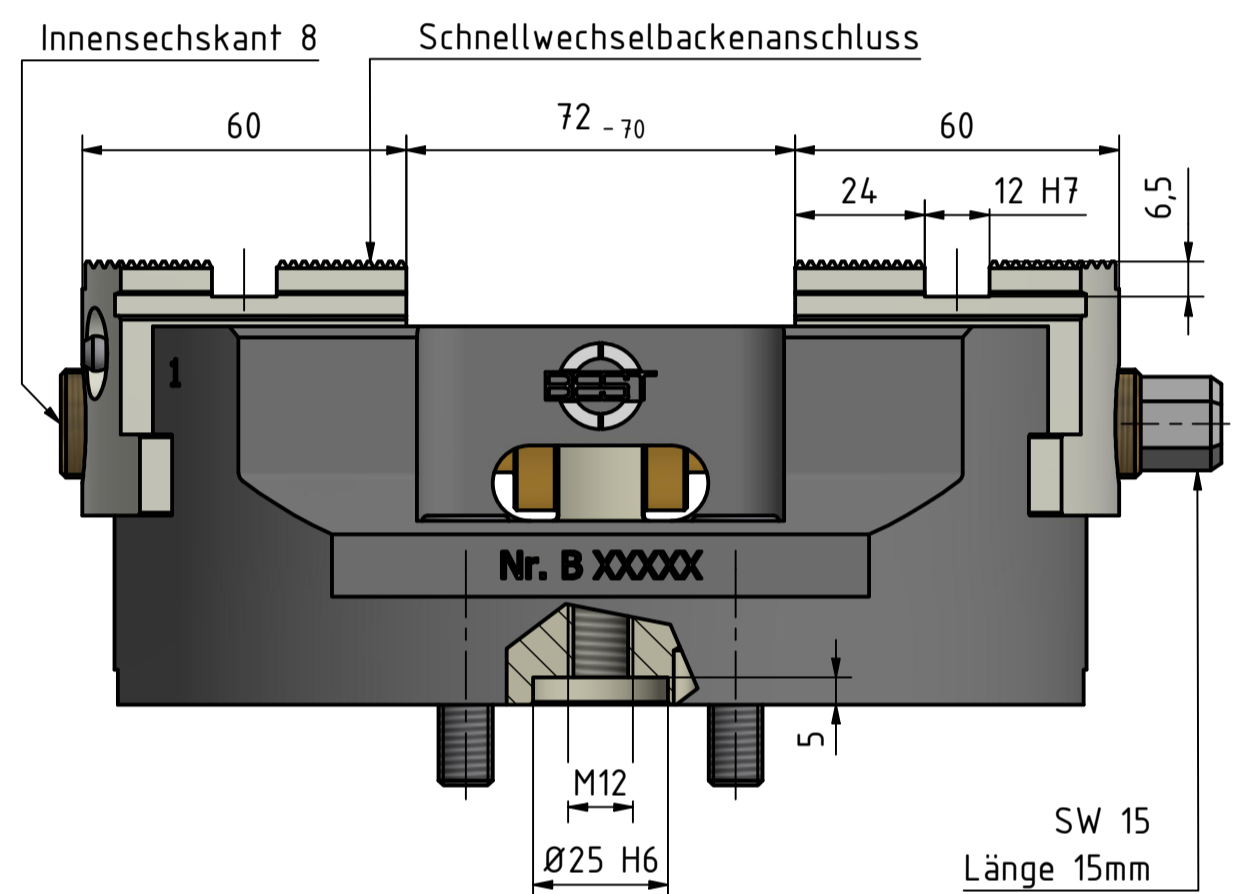
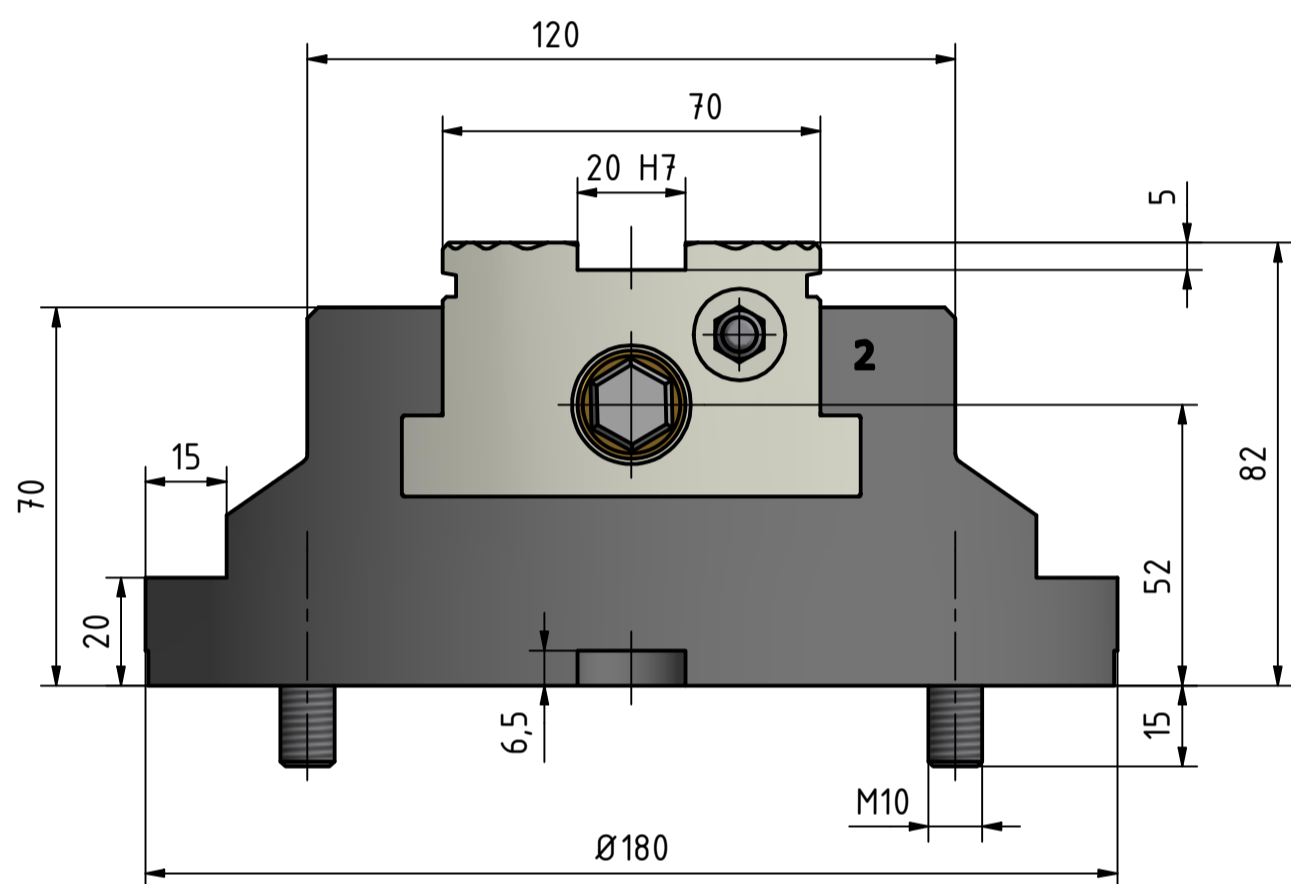

Installationsmöglichkeiten des BSM-180:

- Der Zentrierspanner BSM-180 kann von oben mittels Schrauben oder Spanneisen auf dem Maschinentisch oder einer Palette befestigt werden.
- Durch Anbringen eines Anzugsbolzen und zwei Ausrichtbolzen kann der BSM-180 ganz einfach zum Nullpunktzentrierspanner RPC-180 aufgerüstet werden.



Datum	Name	Mech. Zentrierspanner BSM-180	
Gezeichnet: 25.10.2021	Chiacciera	Zeichnungs-Nr.	Revisions-Nr.
Kontrolliert:		200-0180-010	0
Norm:			1
Gewicht:			A2
Archiv:	C:\temp\4d888406-70a4-44a3-ae86-a4f2c032afd5\CAD\Best\200-BSM\0180\200-0180-010-Datenblatt.idw		