

Technische Daten:

Bestellnummer:	200-0140-010
Bezeichnung:	BSM-140
Baulänge:	Ø 140 mm
Bauhöhe:	70 mm
Gewicht:	5,6 kg
Spannbereich:	0 - 120 mm
Hub pro Backe:	25 mm
Drehmoment max.:	120 Nm
Spannkraft max.:	52 kN
Backenanschluss:	Schnellwechsel und Kreuzversatz

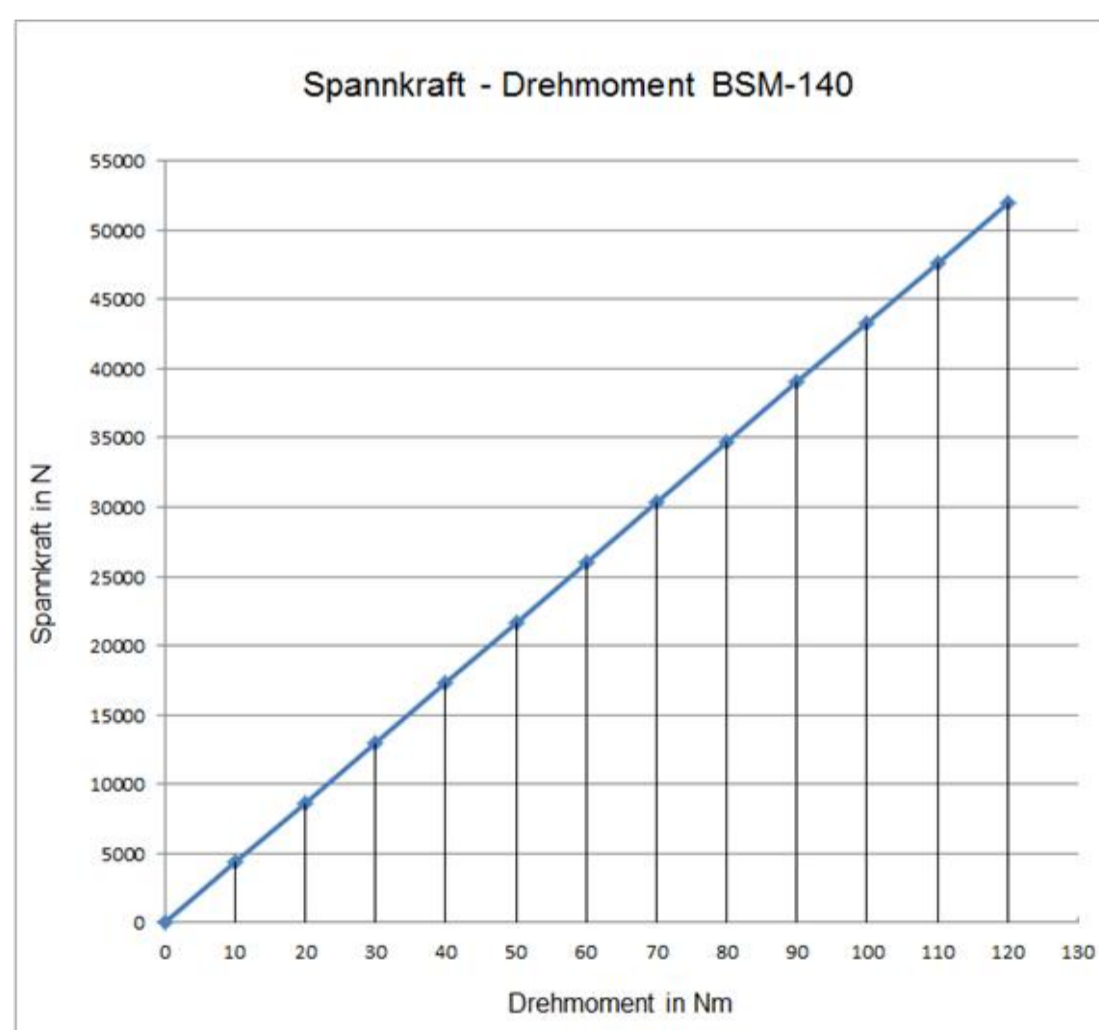
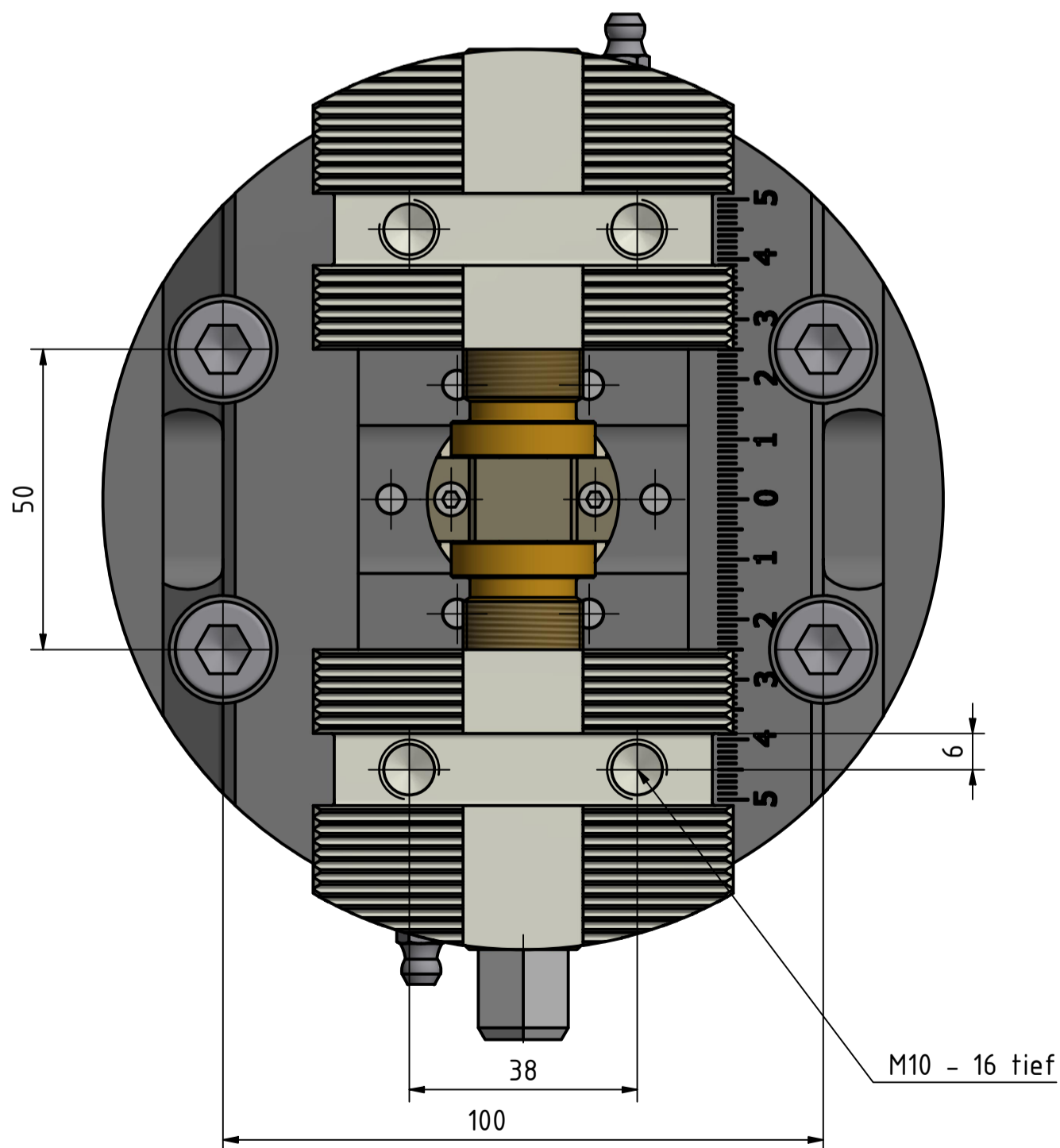
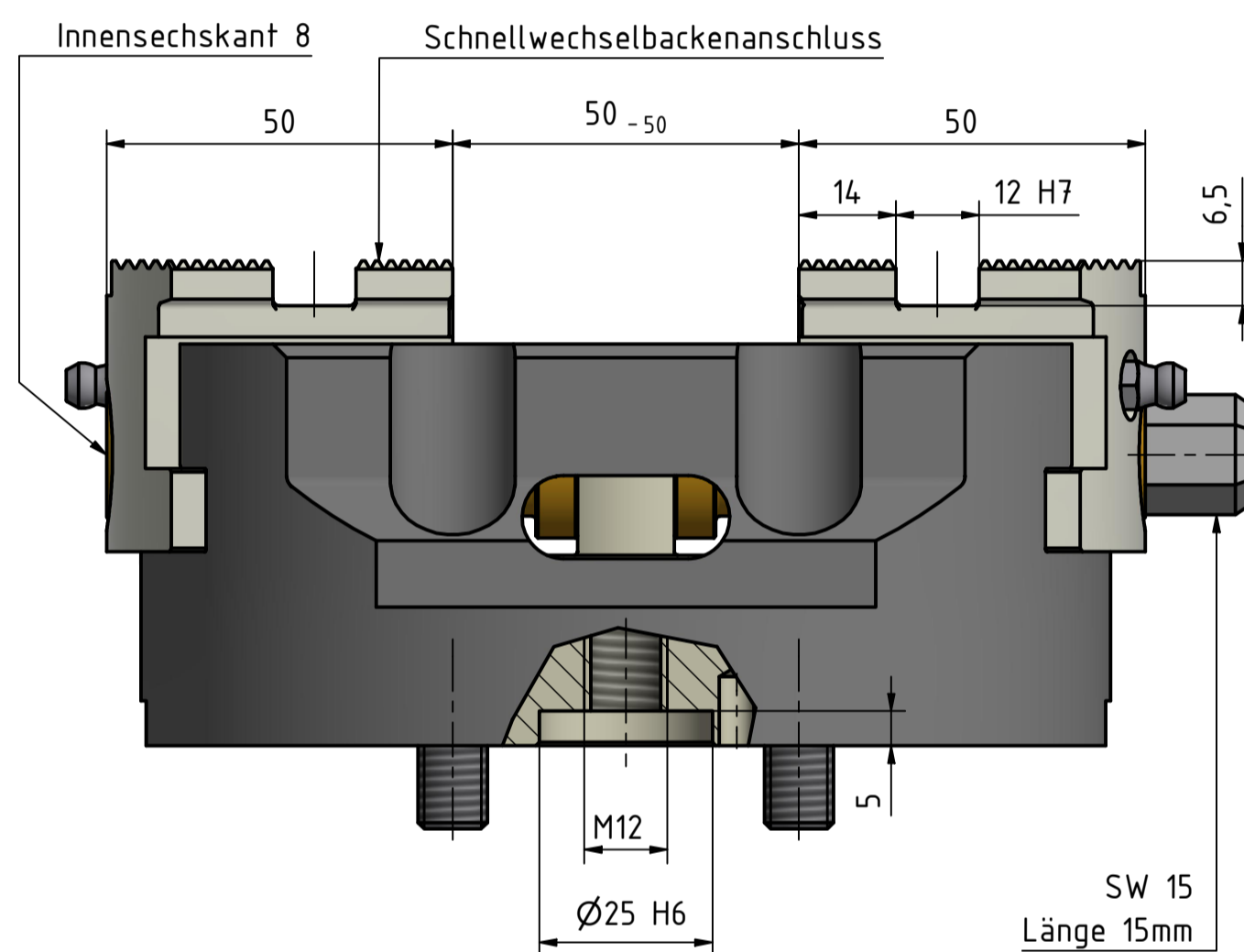
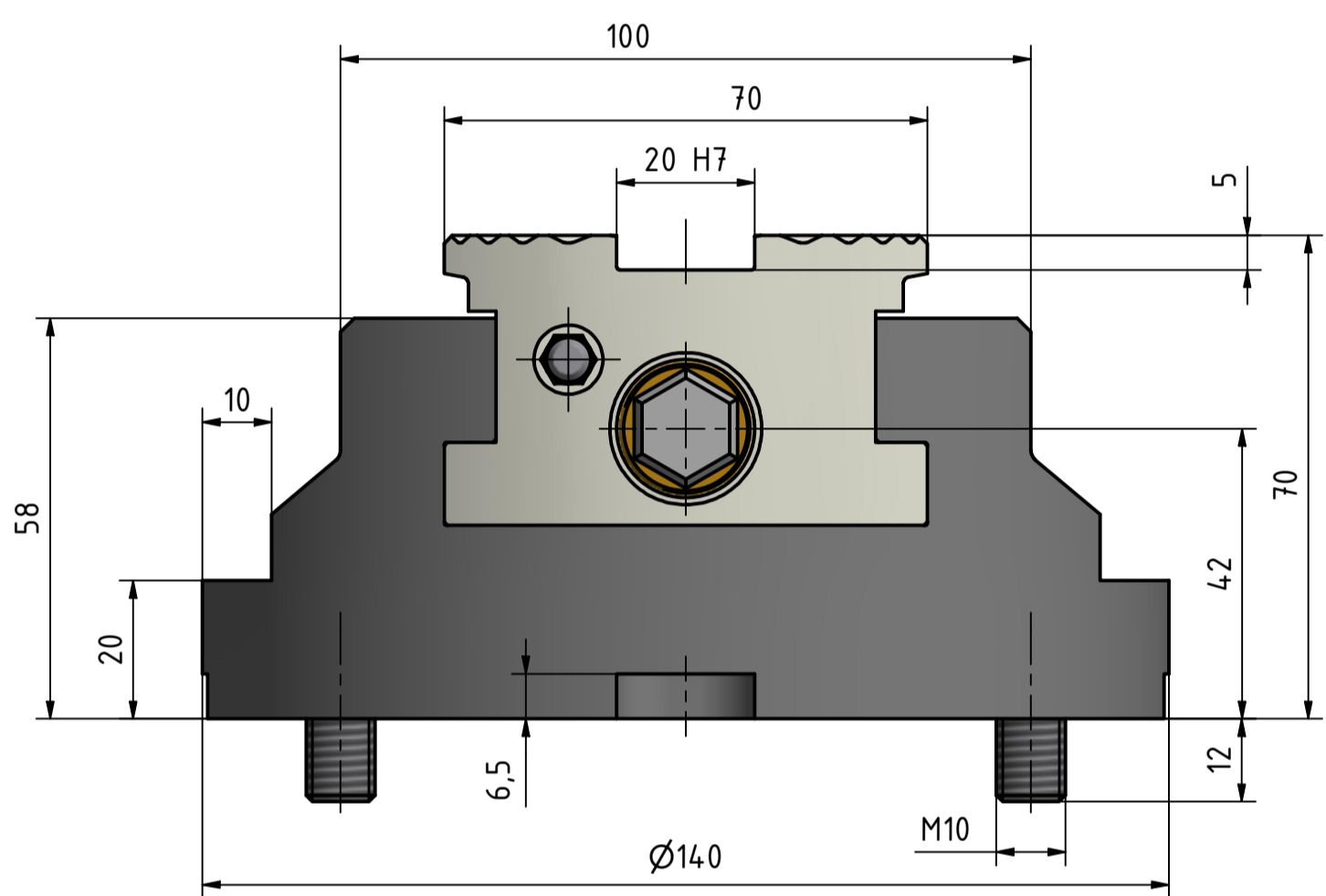

Installationsmöglichkeiten des BSM-140:

- Der Zentrierspanner BSM-140 kann von oben mittels Schrauben oder Spanneisen auf dem Maschinentisch oder einer Palette befestigt werden.
- Durch Anbringen eines Anzugsbolzen und zwei Ausrichtbolzen kann der BSM-140 ganz einfach zum Nullpunktzentrierspanner RPC-140 aufgerüstet werden.

	Datum	Name	Mech. Zentrierspanner BSM-140			
Gezeichnet	01.10.2021	Chiacchiera				
Kontrolliert						
Norm						
Gewicht:		Zeichnungs-Nr.	200-0140-010	Revisions-Nr.	0	1
Archiv: C:\temp\77077ce7-9729-427f-92ae-479e9f482595\CAD\Best\200-BSM\0140\200-0140-010-Datenblatt.dwg						A2