

Technische Daten:

Bestellnummer:	200-0115-014
Bezeichnung:	BSM-115-KV
Baulänge:	Ø 115 mm
Bauhöhe:	49 mm
Gewicht:	2,96 kg
Spannbereich:	0 - 100 mm
Hub pro Backe:	15 mm
Drehmoment max.:	120 Nm
Spannkraft max.:	48 kN
Backenanschluss:	Kreuzversatz

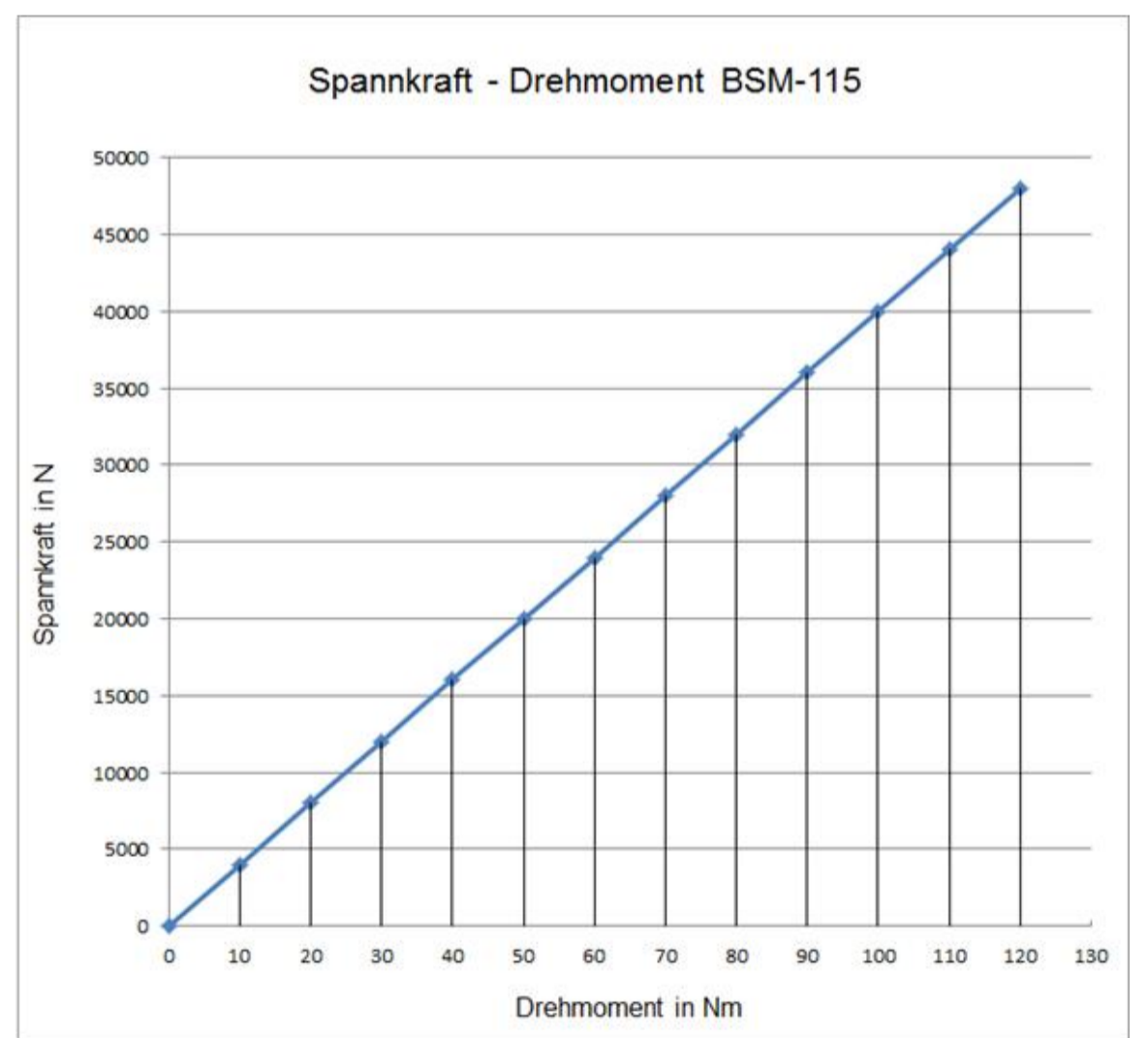
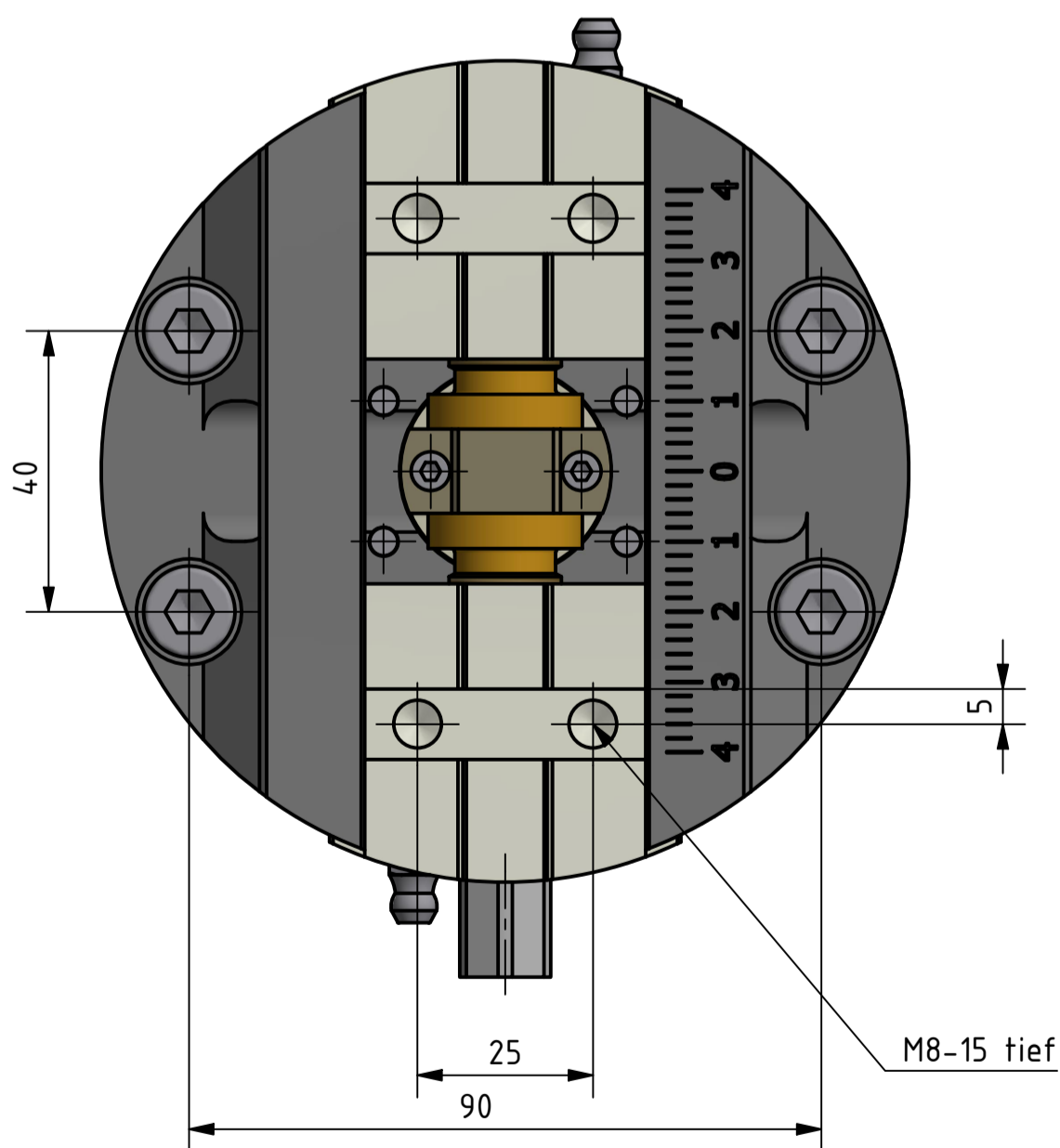
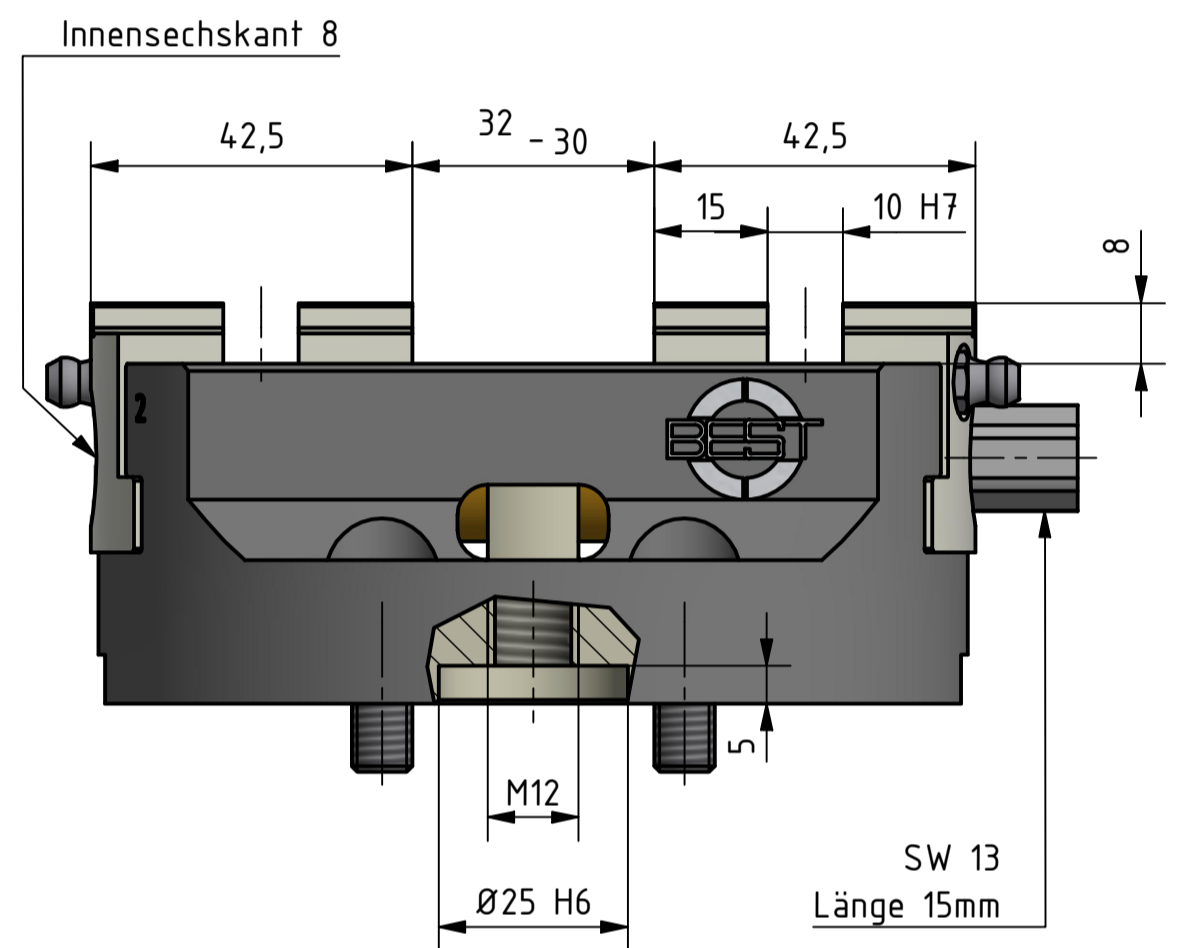
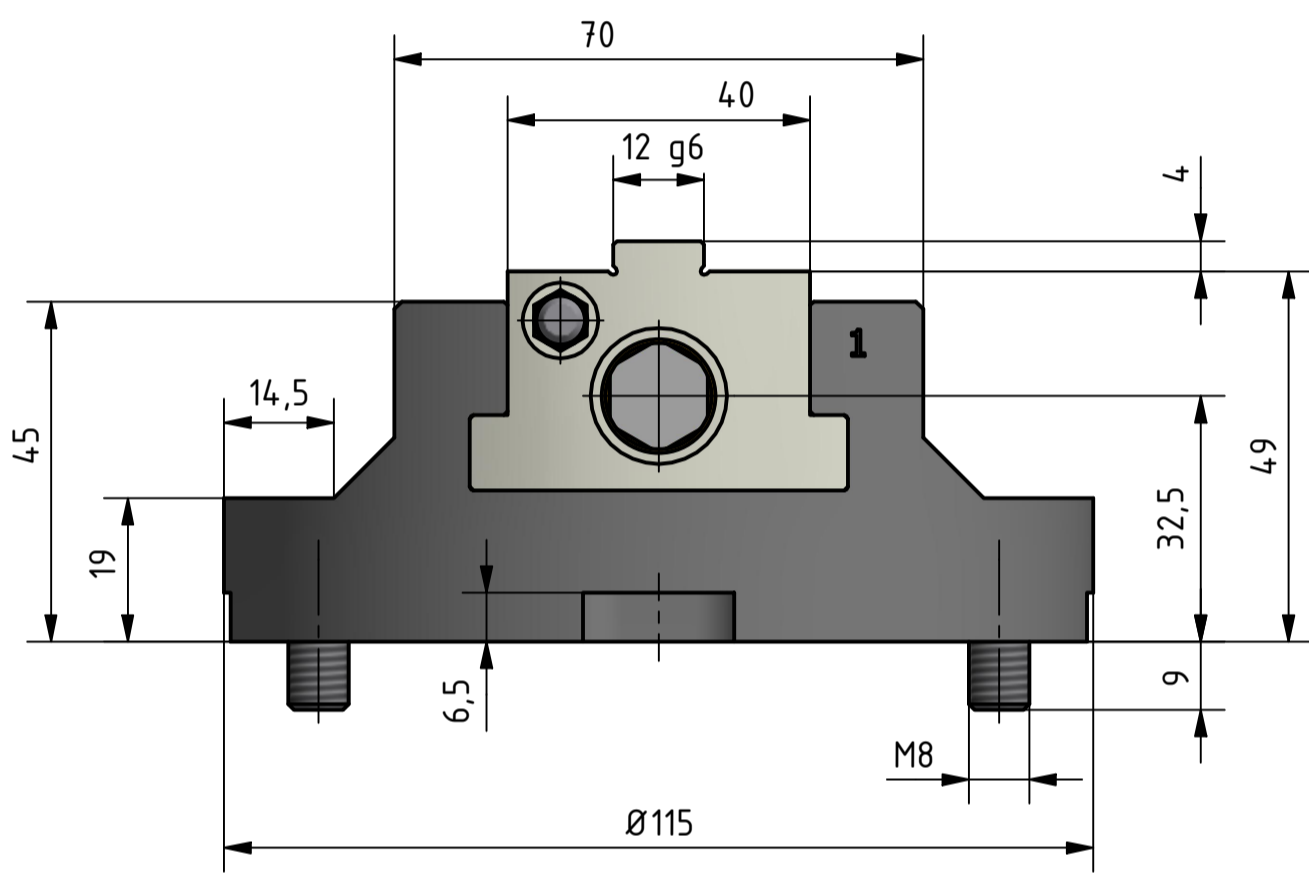

Installationsmöglichkeiten des BSM-115-KV:

- Der Zentrierspanner BSM-115-KV kann von oben mittels Schrauben oder Spanneisen auf dem Maschinentisch oder einer Palette befestigt werden.
- Durch Anbringen eines Anzugsbolzen und zwei Ausrichtbolzen kann der BSM-115-KV ganz einfach zum Nullpunktzentrierspanner RPC-115-KV aufgerüstet werden.



Datum	Name	Mech. Zentrierspanner	
Gezeichnet: 20.01.2012	Chiacciera	BSM-115-KV	
Kontrolliert:		Zeichnungs-Nr.	Revisions-Nr.
Norm:		200-0115-014	0
Gewicht:			1
Archiv:			A2