

Technische Daten:

Bestellnummer:	152-0250-002
Bezeichnung:	BSPD-250-SWBA
Baumaße (LxBxH):	250 x 169 x 126 mm
Gewicht:	35 kg
Spannbereich:	20 - 240 mm
Hub pro Backe:	6 mm
Betätigungsdruck max.:	9 bar
Betätigungsdruck min.:	1 bar
Spannkraft max.:	45 kN bei 9 bar
Luftverbrauch (6 bar):	4557 cm ³ pro Doppelhub
Luftanschlüsse:	seitlich und bodenseitig
Backenanschluss:	Schnellwechsel

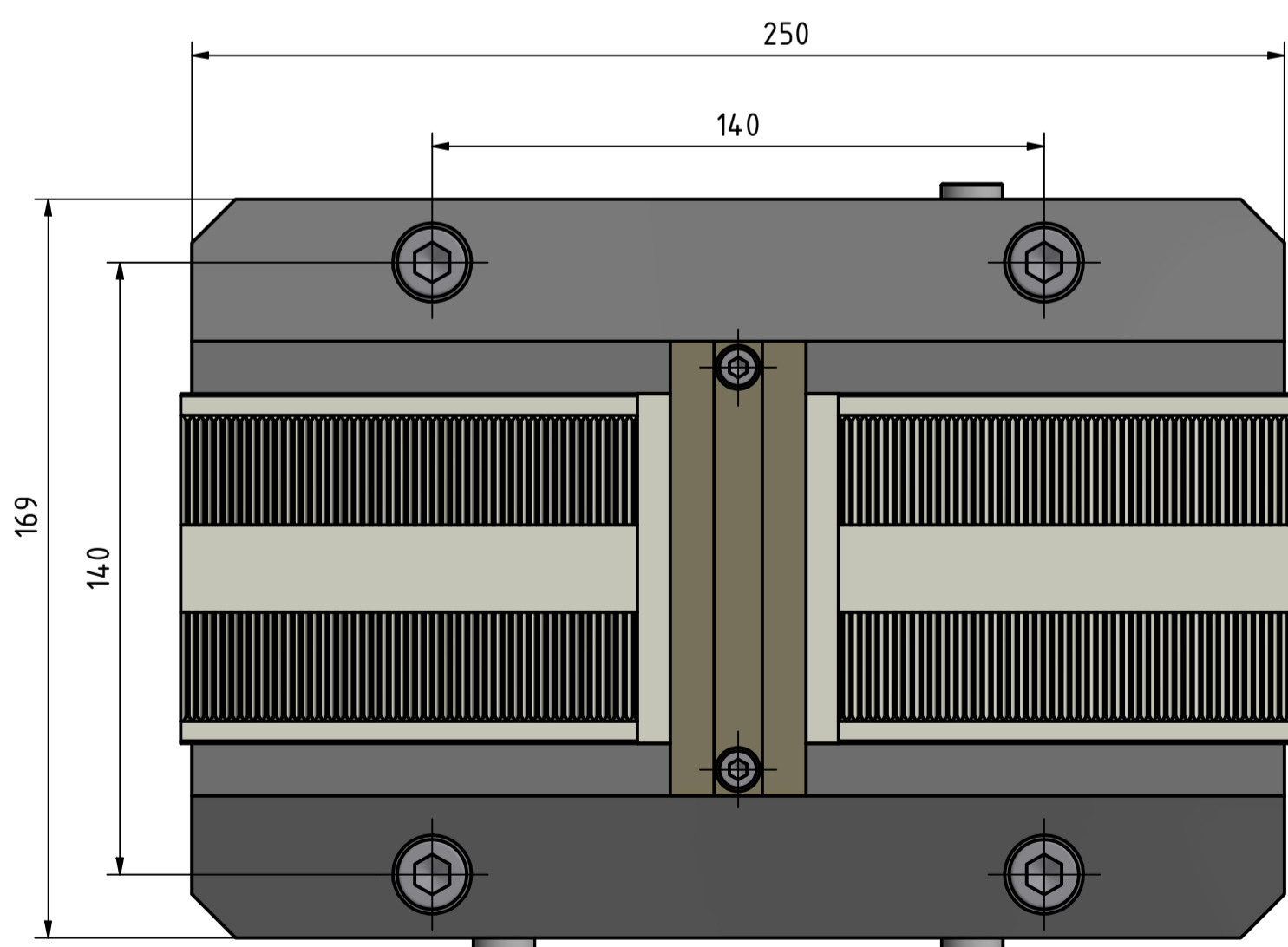

Spannkraftdiagramm BSP250

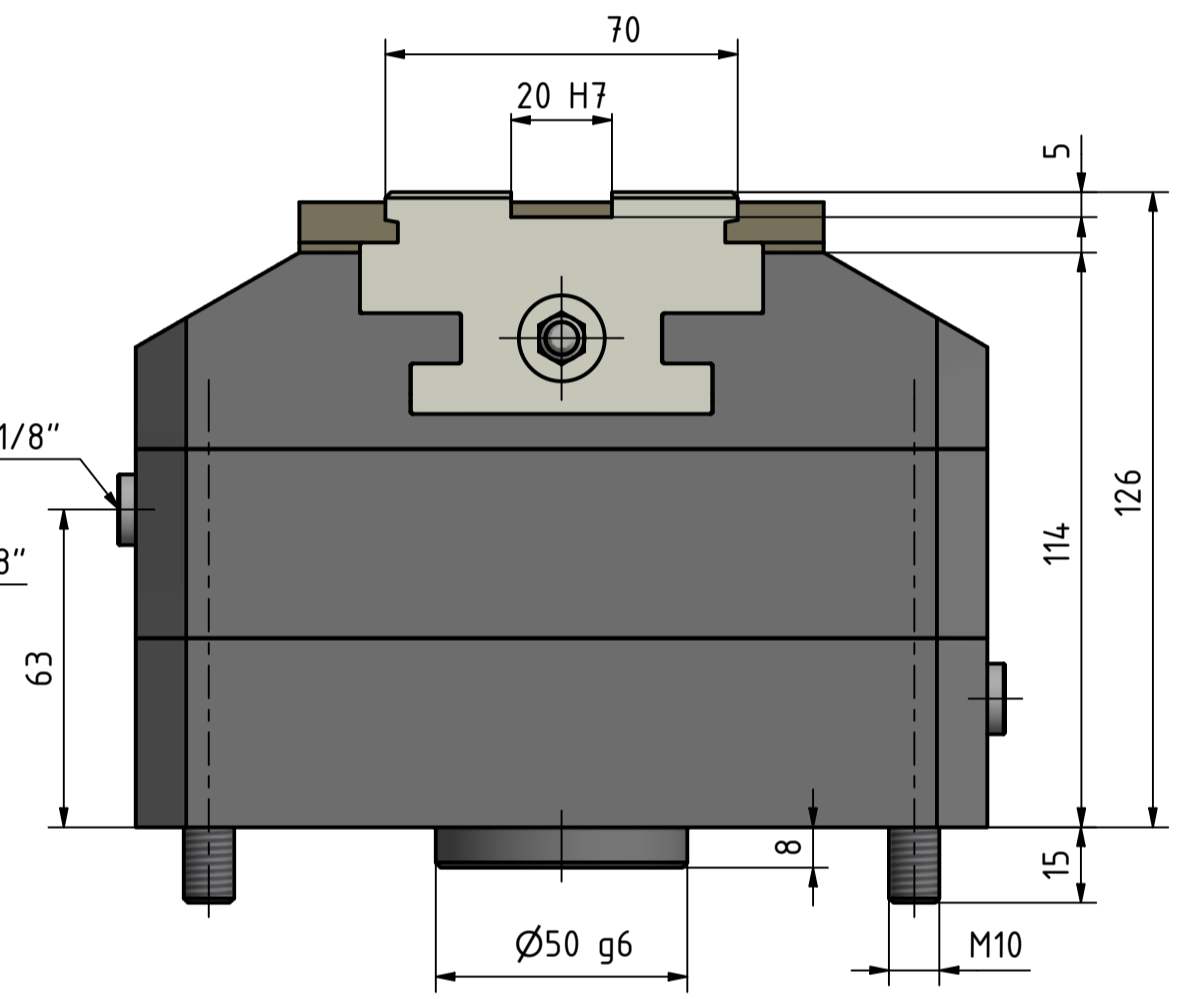
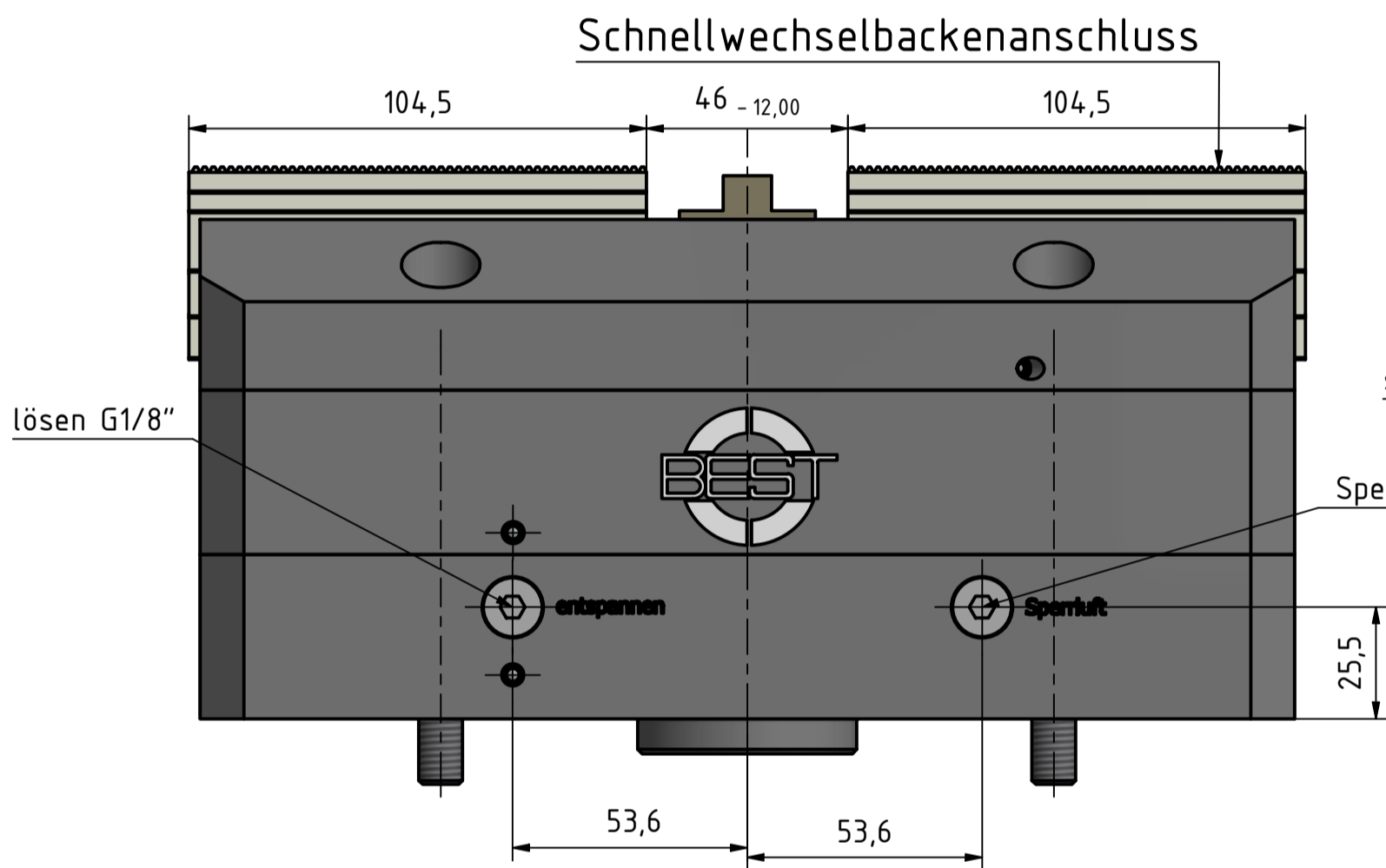
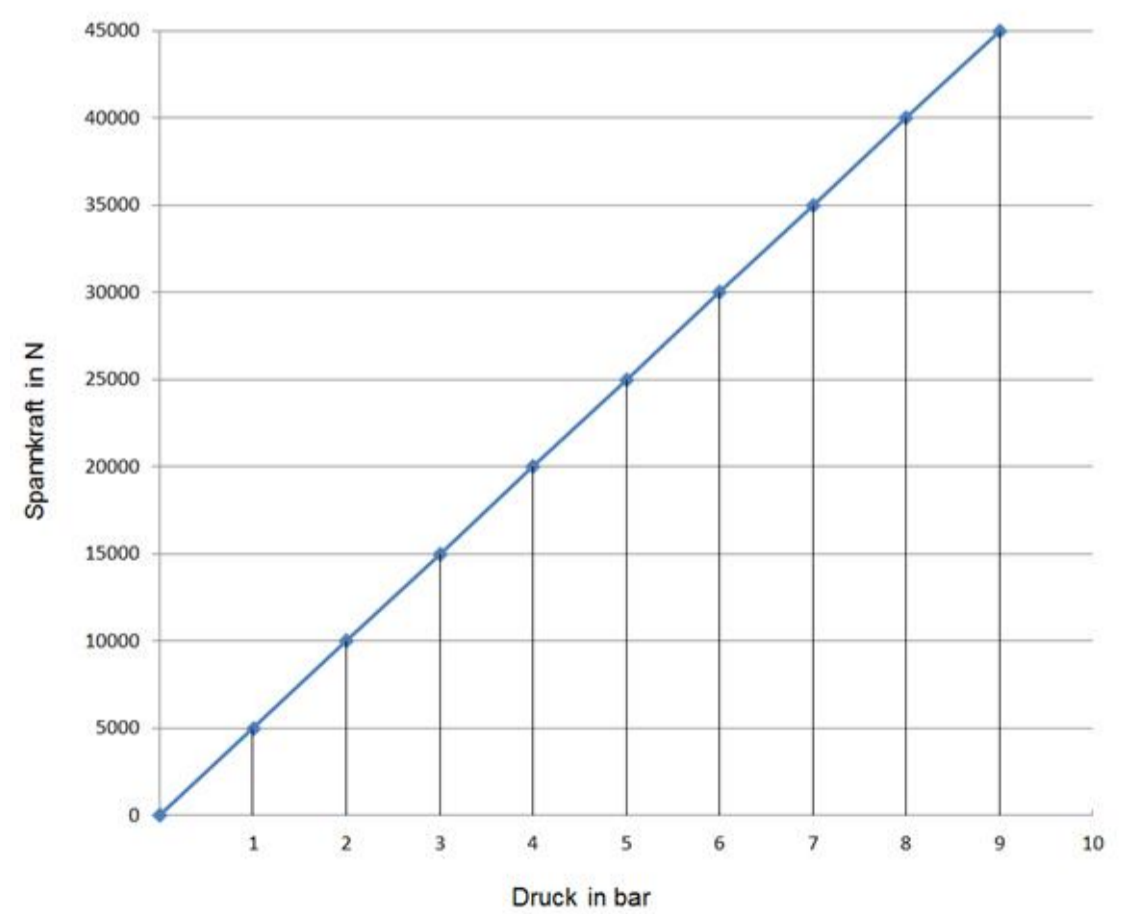

optionale Zusatzfunktionen:

- Spannwegüberwachung
- Sperrluftanschluss
- Festbacke
- Auflagekontrolle



Datum	Name	Pneum. Zentrierspanner mit Doppelkolben BSP D 250	
Gezeichnet: 26.10.2021	Chiacchiera		
Kontrolliert:			
Norm:			
Gewicht:	Zeichnungs-Nr. 152-0250-002	Revisions-Nr. 0	1
Archiv:	C:\temp\va5e77255-5f09-4da0-9c58-e9ef92a21229\CAD\Best\152-BSP-D\0250\152-0250-002-Datenblatt.idw	AZ	