

Technische Daten:

| | |
|------------------------|------------------------------------|
| Bestellnummer: | 152-0170-002 |
| Bezeichnung: | BSPD-170-SWBA |
| Baumaße (LxBxH): | 169 x 169 x 126 mm |
| Gewicht: | 22 kg |
| Spannbereich: | 0 - 160 mm |
| Hub pro Backe: | 6 mm |
| Betätigungsdruck max.: | 9 bar |
| Betätigungsdruck min.: | 1 bar |
| Spannkraft max.: | 45 kN bei 9 bar |
| Luftverbrauch (6 bar): | 4557 cm ³ pro Doppelhub |
| Luftanschlüsse: | seitlich und bodenseitig |
| Backenanschluss: | Schnellwechsel |

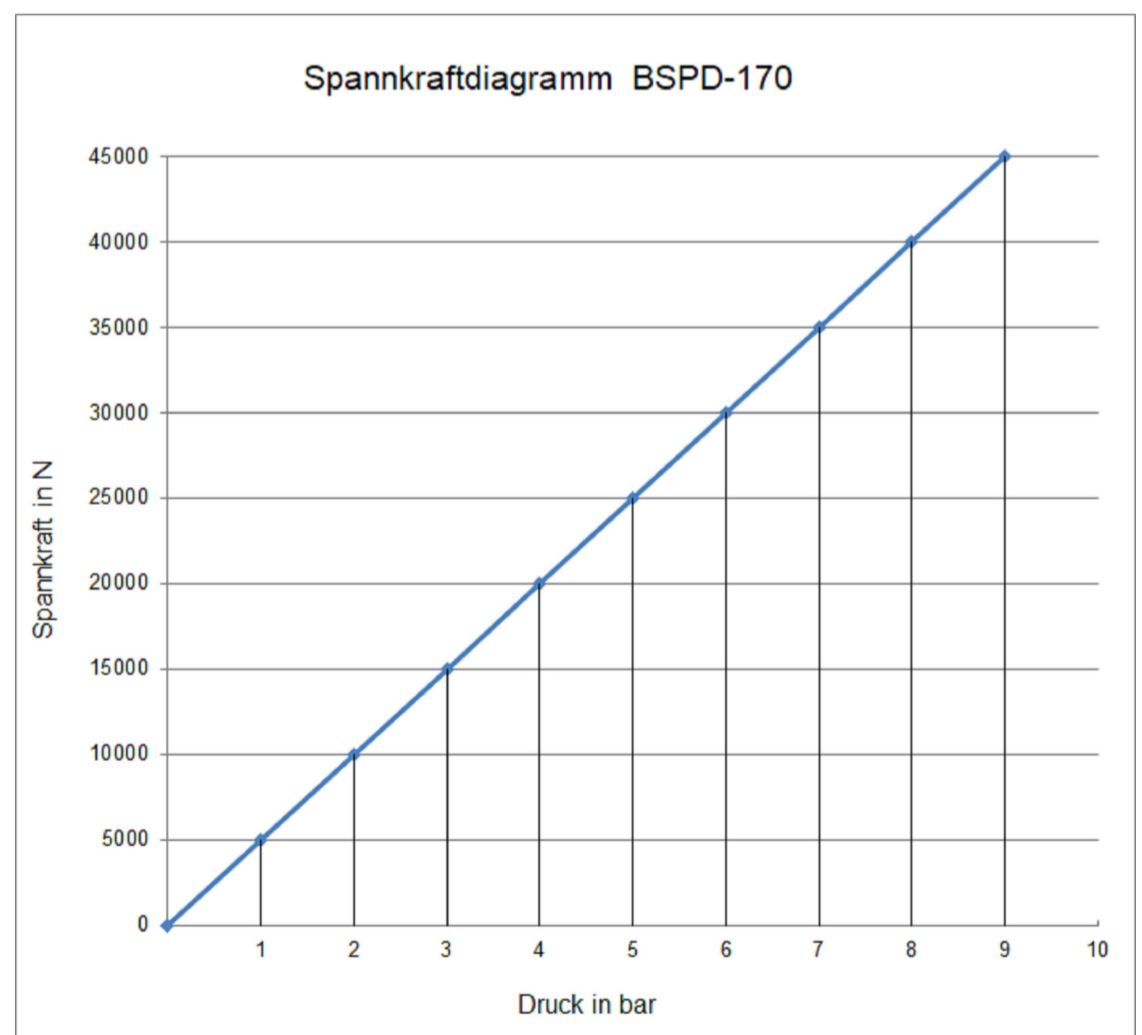
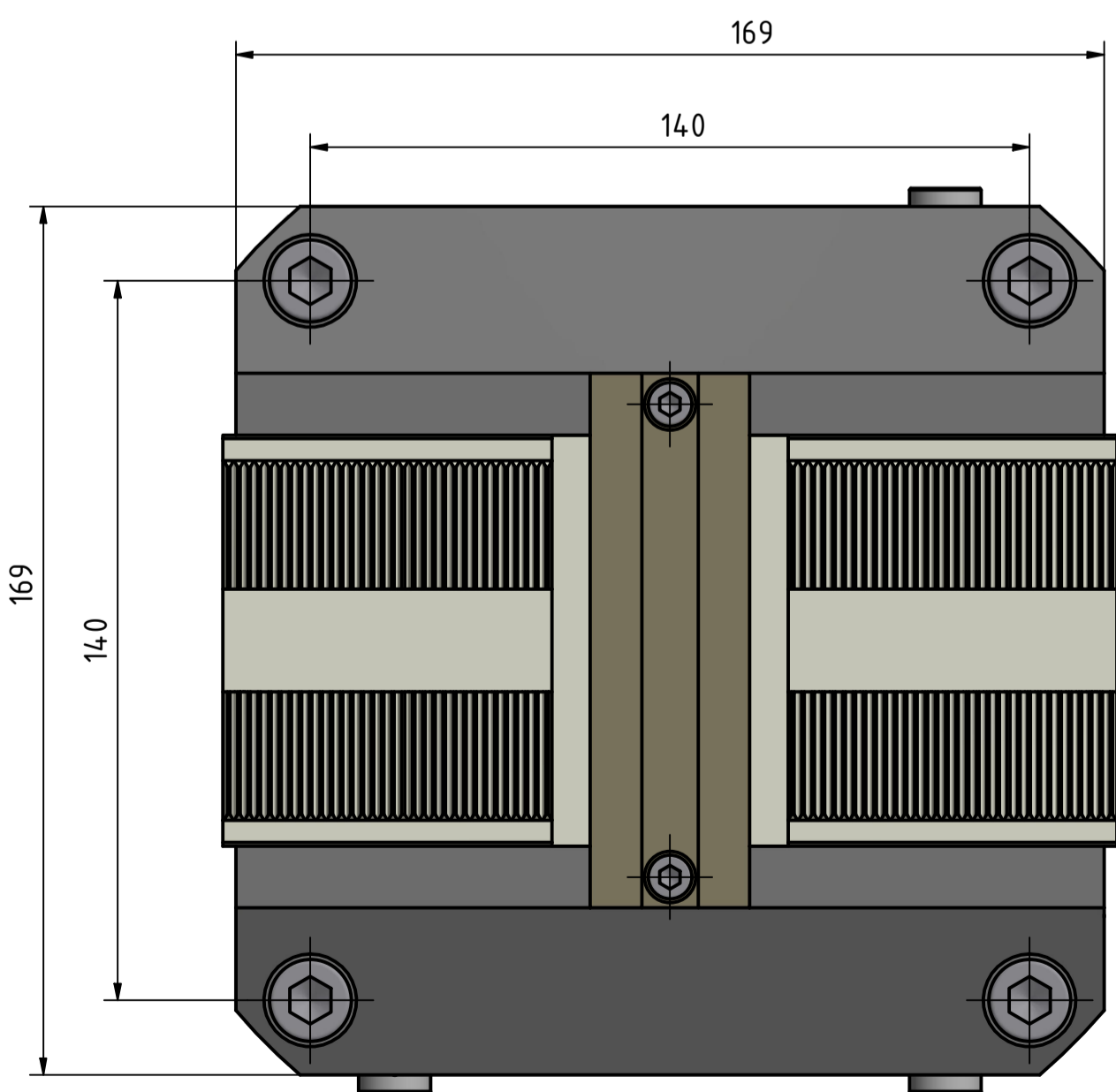
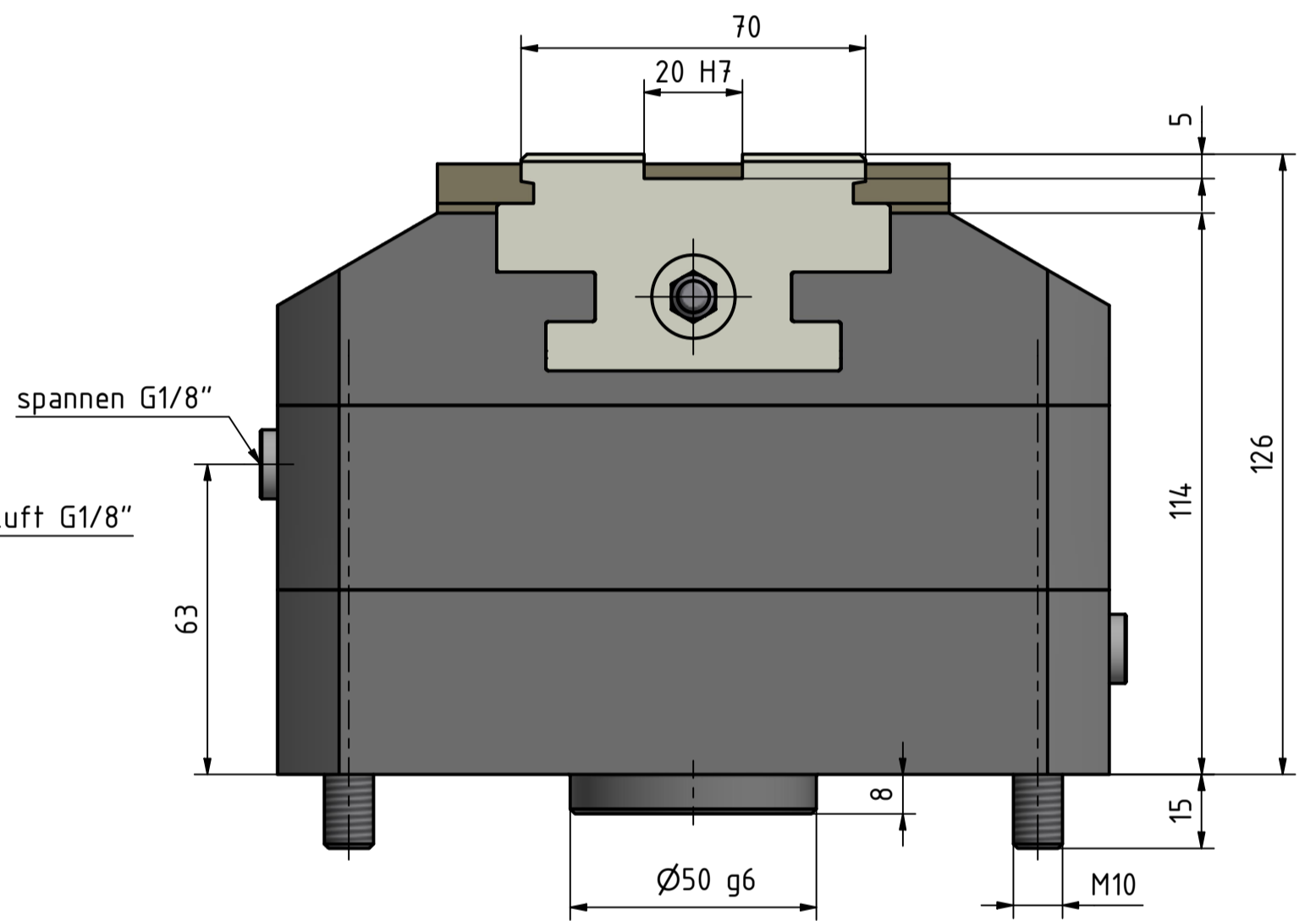
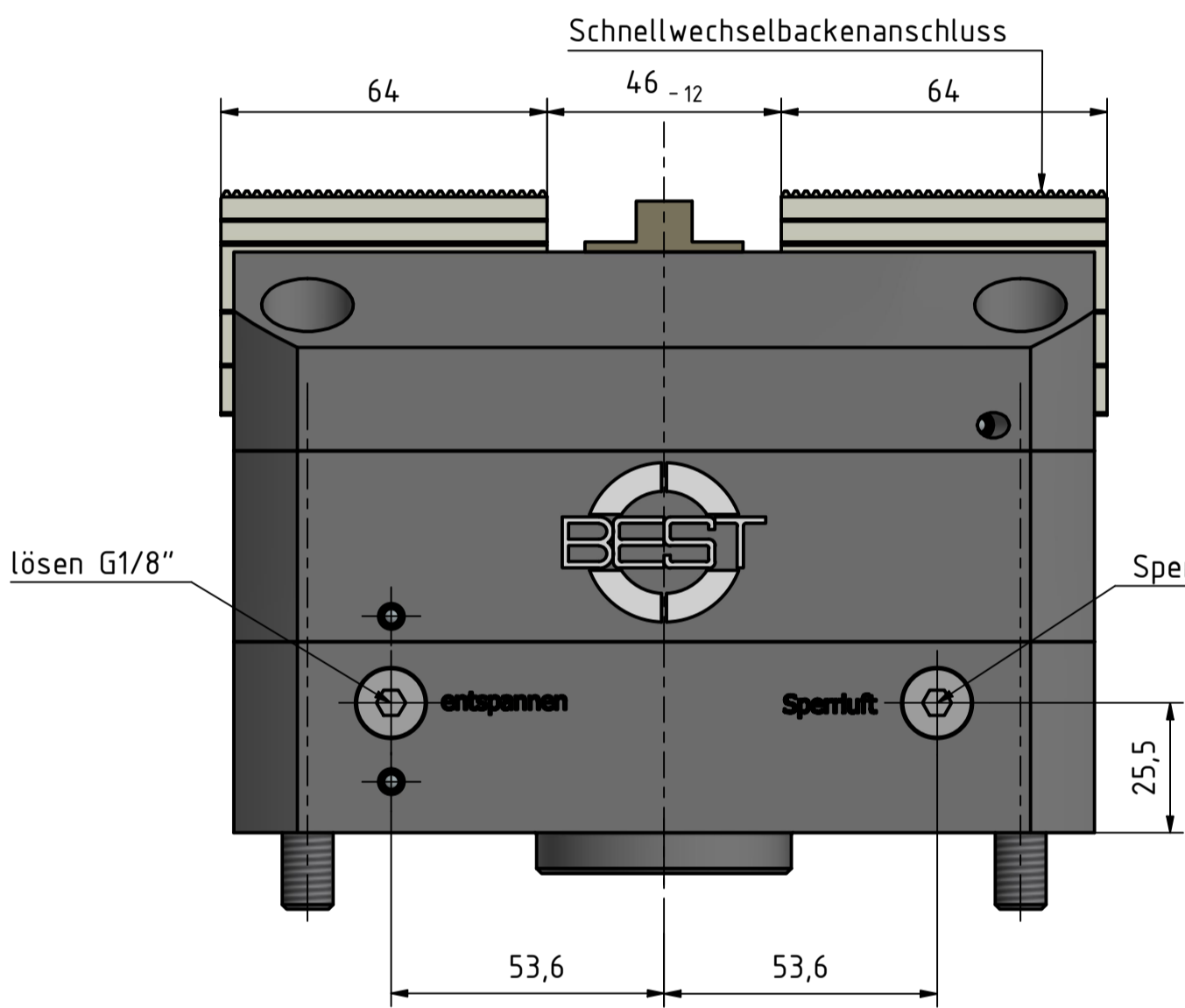

optionale Zusatzfunktionen:

- Spannwegüberwachung
- Sperrluftanschluss
- Festbacke
- Auflagekontrolle



| | | | |
|------------------------|-----------------------------|---|----|
| Datum | Name | Pneum. Zentrierspanner mit Doppelkolben BSP-D-170 | |
| Gezeichnet: 26.10.2021 | Chiacciera | | |
| Kontrolliert: | | | |
| Norm: | | | |
| Gewicht: | Zeichnungs-Nr. 152-0170-002 | Revisions-Nr. 0 | 1 |
| Archiv: | | | AZ |