

**Technische Daten:**

|                        |                                   |
|------------------------|-----------------------------------|
| Bestellnummer:         | 150-0100-010                      |
| Bezeichnung:           | BSP-100-SH                        |
| Baumaße (LxBxH):       | 98 x 98 x 79 mm                   |
| Gewicht:               | 4 kg                              |
| Spannbereich:          | 0 - 90 mm                         |
| Hub pro Backe:         | 3,5 mm                            |
| Betätigungsdruck max.: | 9 bar                             |
| Betätigungsdruck min.: | 1 bar                             |
| Spannkraft max.:       | 11 kN bei 9 bar                   |
| Luftverbrauch (6 bar): | 701 cm <sup>3</sup> pro Doppelhub |
| Luftanschlüsse:        | seitlich und bodenseitig          |
| Backenanschluss:       | Kreuzversatz                      |

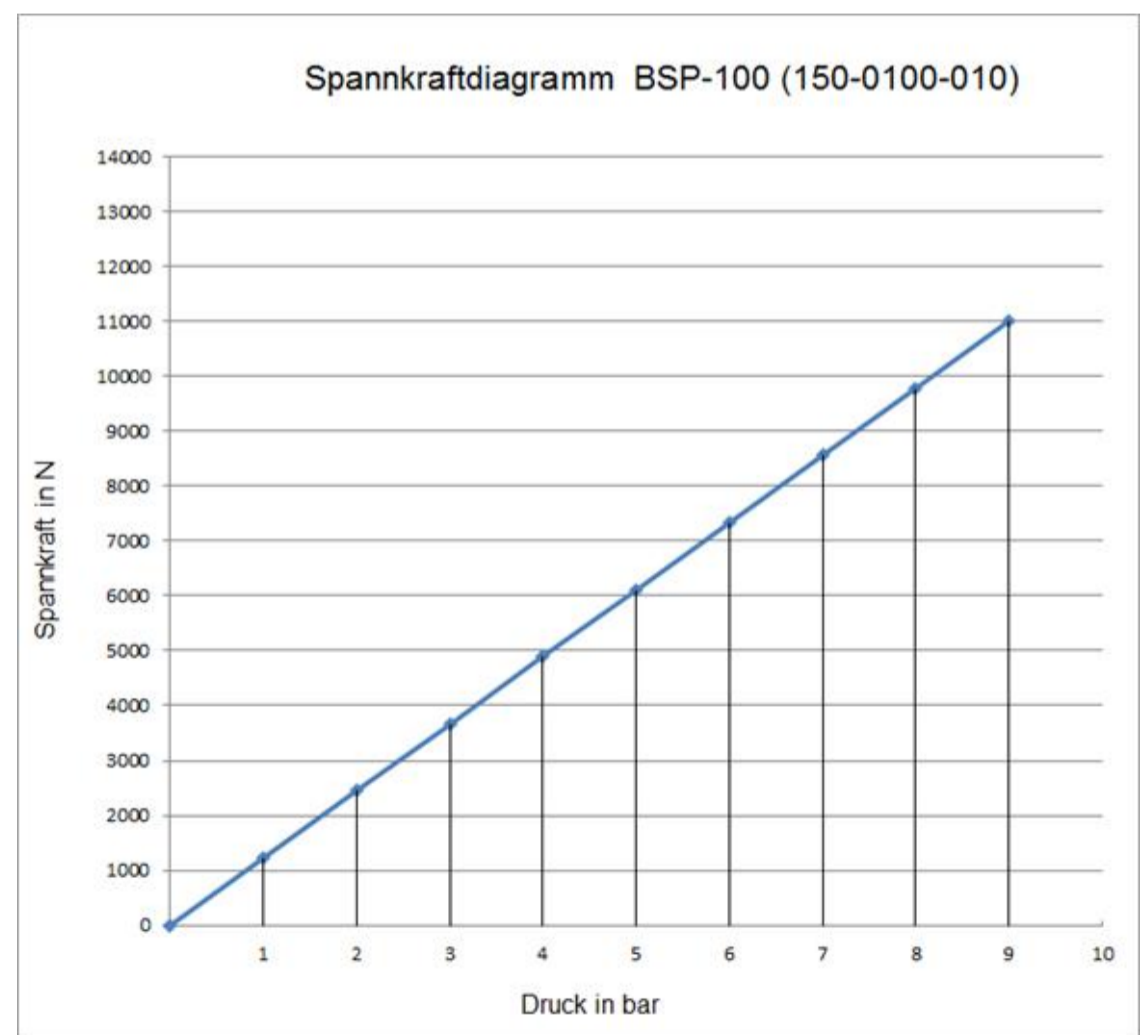
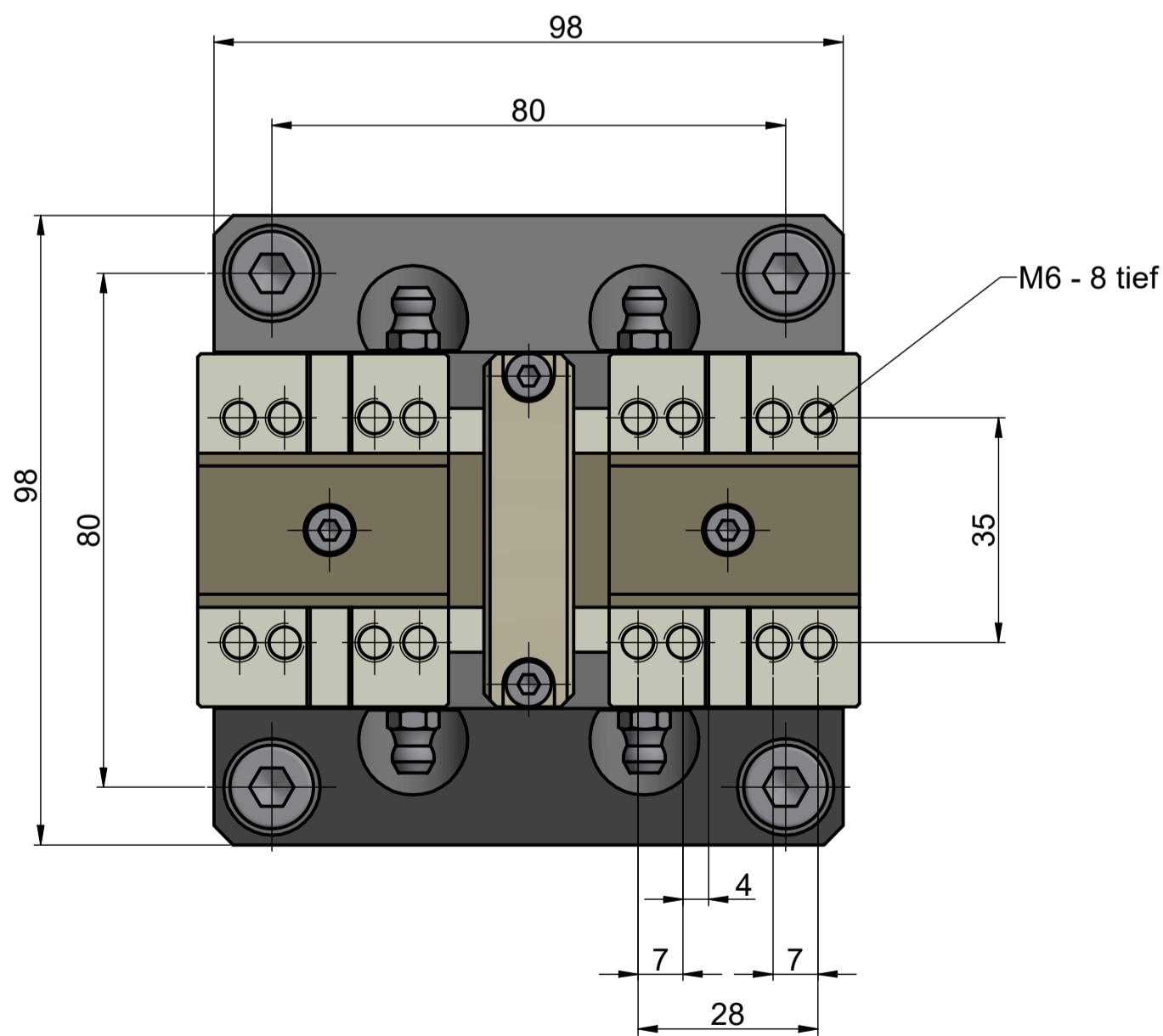
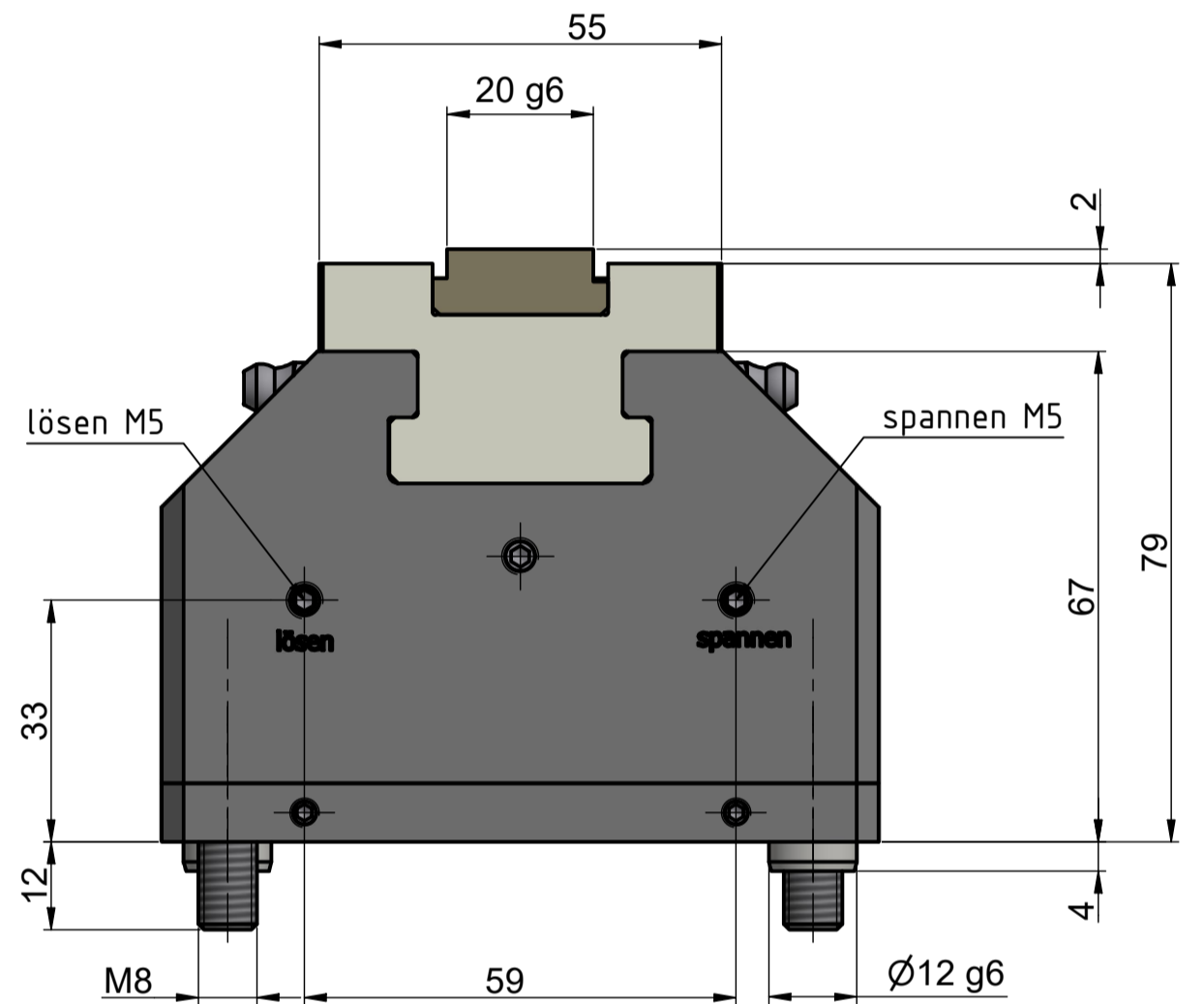
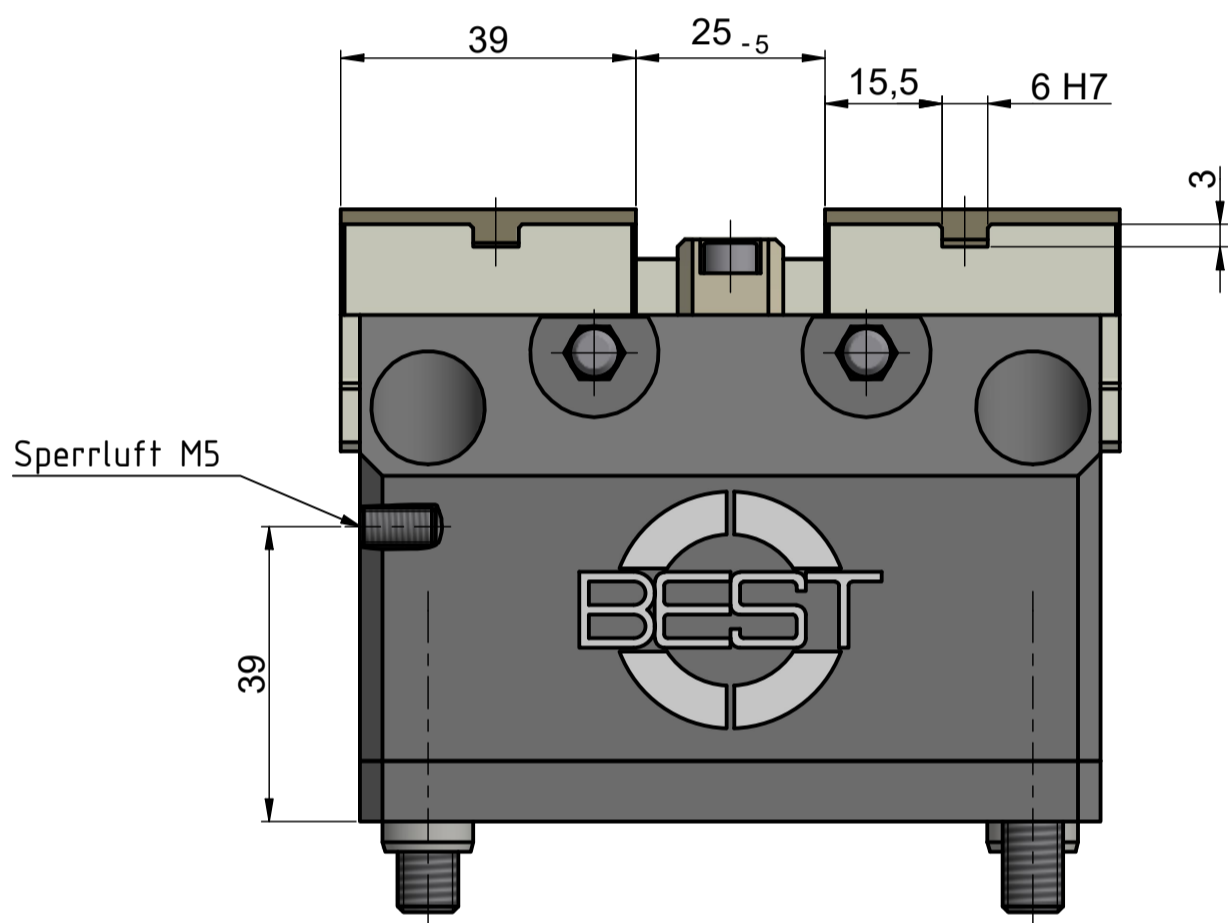

**optionale Zusatzfunktionen:**

- Ausgleichsfunktion
- Spannwegüberwachung
- Zentralschmieranschluss
- Festbacke
- Sperrluftanschluss
- Auflagekontrolle



|                        |             |                         |               |
|------------------------|-------------|-------------------------|---------------|
| Datum                  | Name        | Pneum. Zentrischspanner |               |
| Gezeichnet: 27.10.2021 | Chiacchiera | BSP-100                 |               |
| Kontrolliert:          |             | Zeichnungs-Nr.          | Revisions-Nr. |
| Norm:                  |             | 150-0100-010            | 0             |
| Gewicht:               |             |                         | 1             |
| Archiv:                |             |                         | A2            |