

Technische Daten:

Bestellnummer:	150-0100-008
Bezeichnung:	BSP-100-SWBA
Baumaße (LxBxH):	98 x 98 x 79,5 mm
Gewicht:	4 kg
Spannbereich:	0 - 90 mm
Hub pro Backe:	2,5 mm
Betätigungsdruck max.:	9 bar
Betätigungsdruck min.:	1 bar
Spannkraft max.:	14 kN bei 9 bar
Luftverbrauch (6 bar):	701 cm ³ pro Doppelhub
Luftanschlüsse:	seitlich und bodenseitig
Backenanschluss:	Schnellwechsel

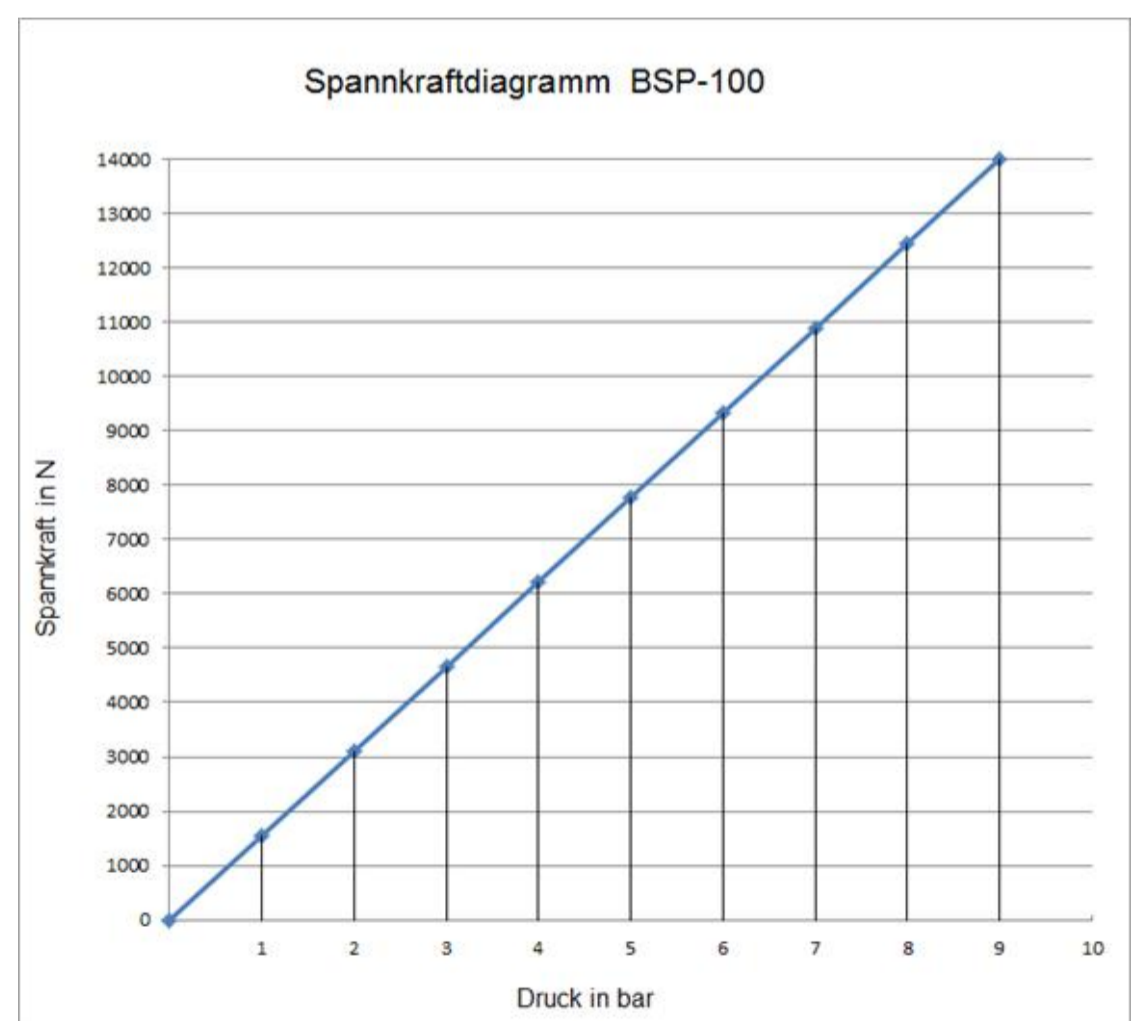
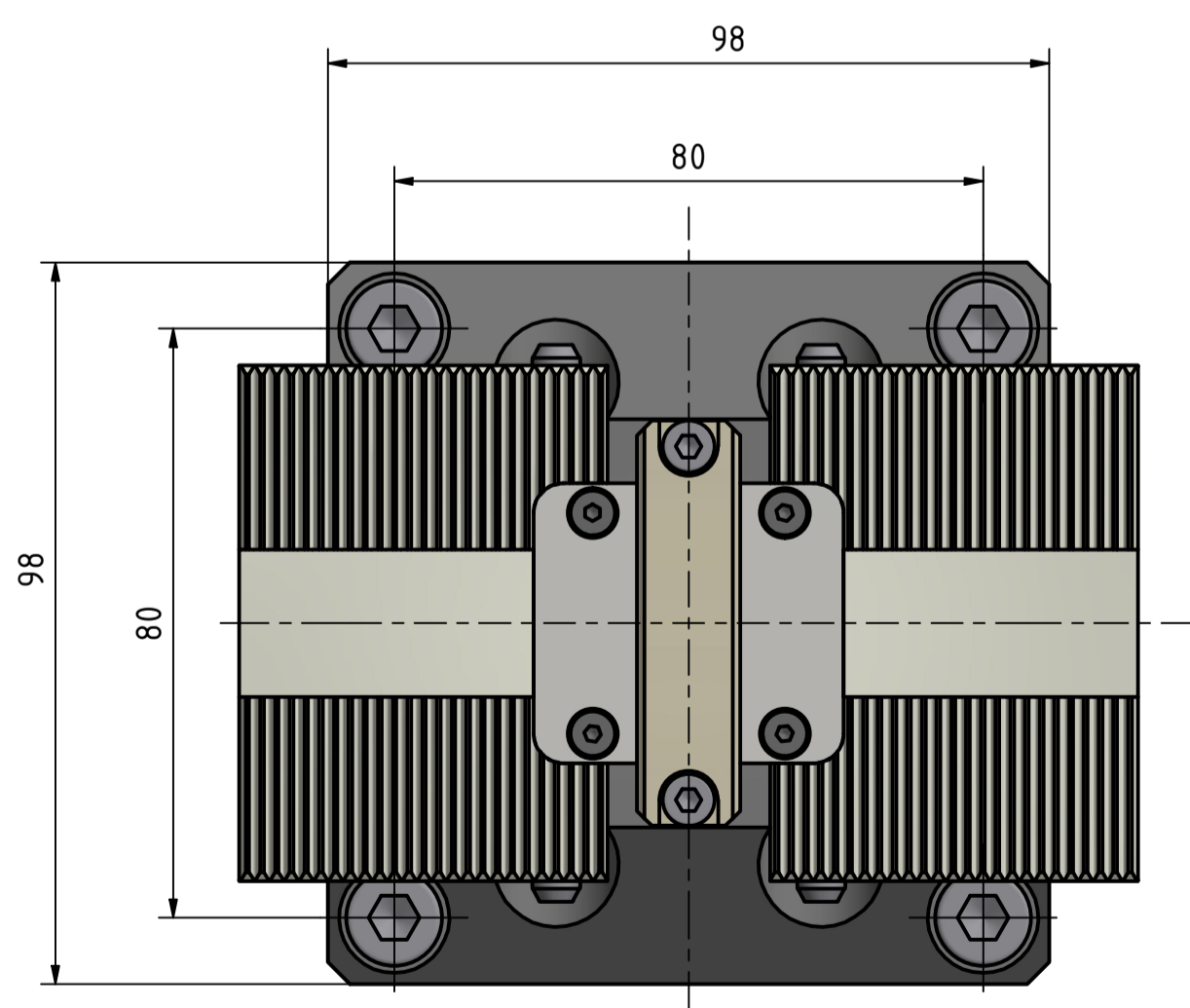
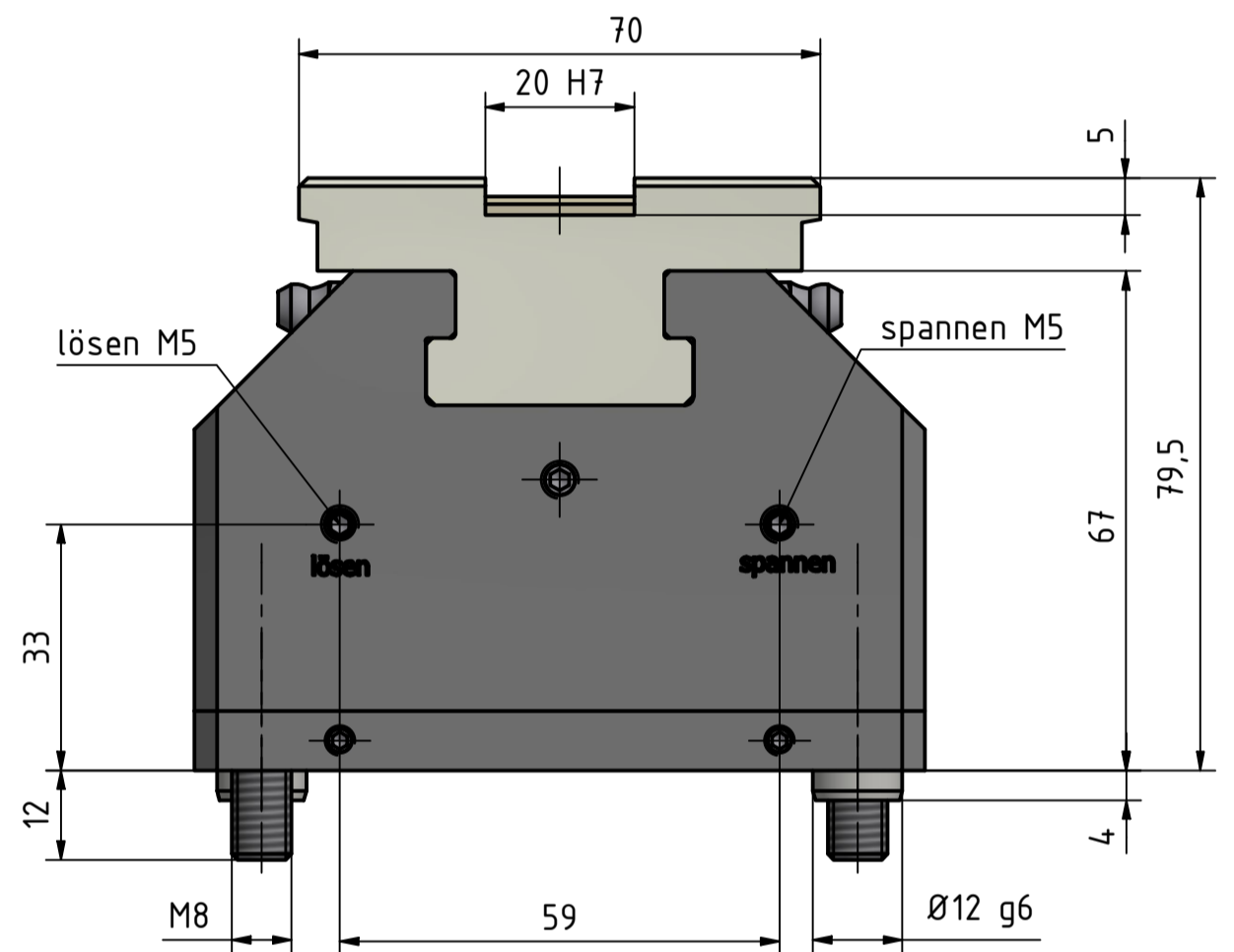
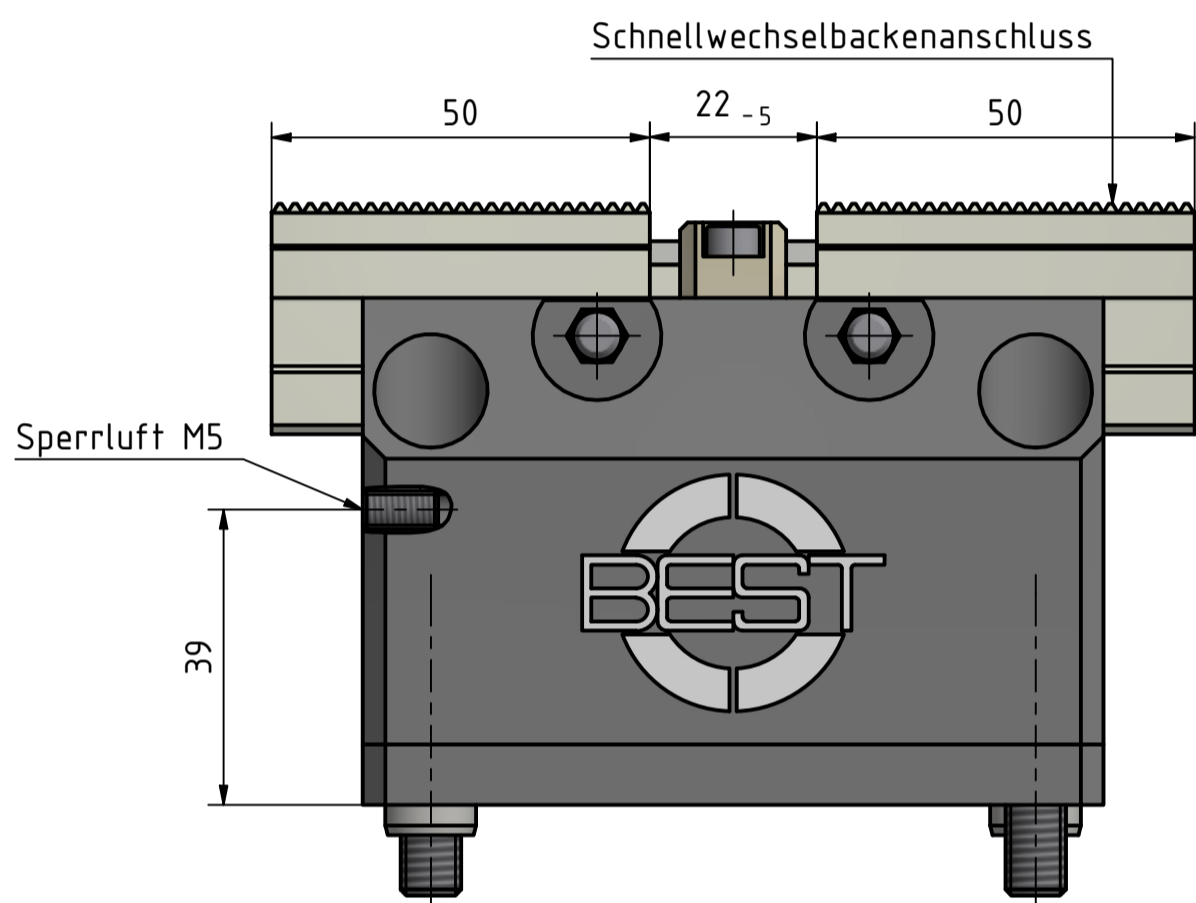

optionale Zusatzfunktionen:

- Ausgleichsfunktion
- Spannwegüberwachung
- Zentralschmieranschluss
- Festbacke
- Sperrluftanschluss
- Auflagekontrolle

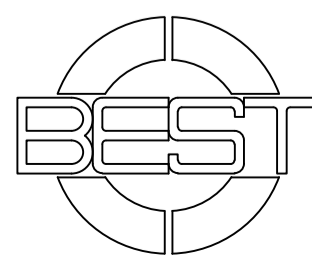

	Datum	Name	Pneum. Zentrischspanner BSP-100-SWBA	
Gezeichnet	27.10.2021	Chiacchiera		
Kontrolliert				
Norm				
Gewicht:	Zeichnungs-Nr.		Revisions-Nr.	1
	150-0100-008		0	A2
Archiv:	C:\temp\fb1b4a18-c206-43b6-976f-299392501b93\CAD\Best\150-BSP\0100\150-0100-008-Datenblatt.idw			