

Technische Daten:

Bestellnummer:	101-0250-001
Bezeichnung:	BSH-250-KB
Baumaße (LxBxH):	250 x 210 x 97 mm
Gewicht:	38 kg
Spannbereich:	0 - 190 mm
Hub pro Backe:	5,2 mm
Betätigungsdruck max.:	90 bar
Betätigungsdruck min.:	5 bar
Spannkraft max.:	78 kN bei 90 bar
Hubvolumen:	121 cm ³ pro Doppelhub
Hydraulikanschlüsse:	seitlich und bodenseitig
Backenanschluss:	Klickbacke

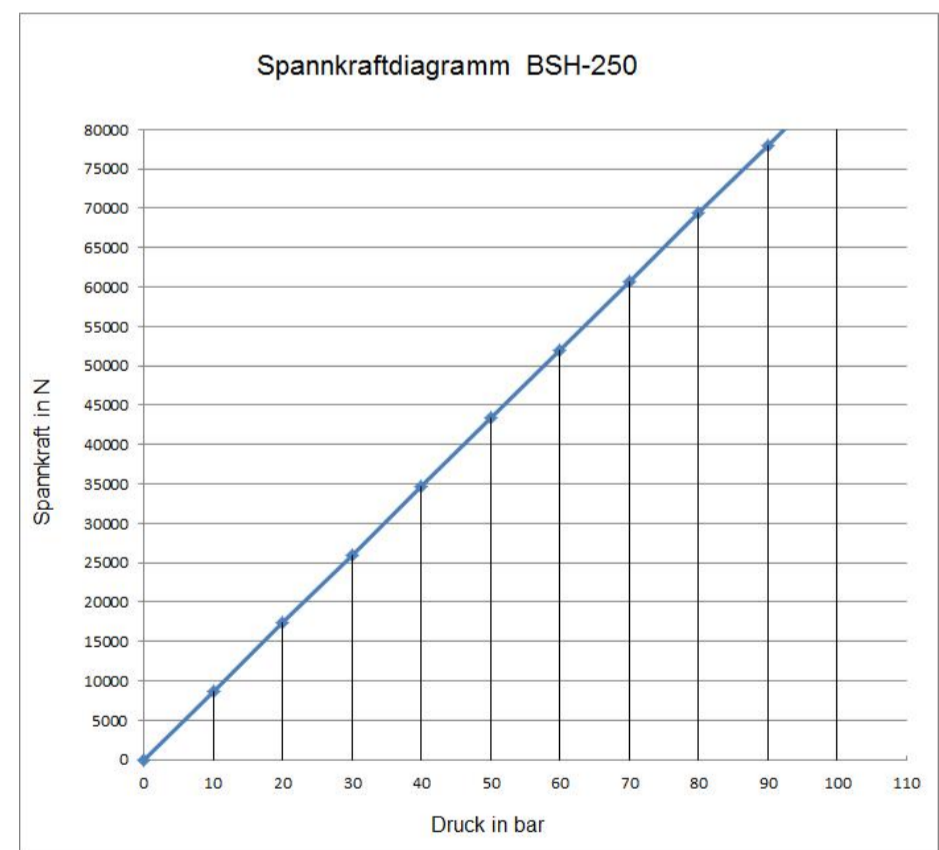
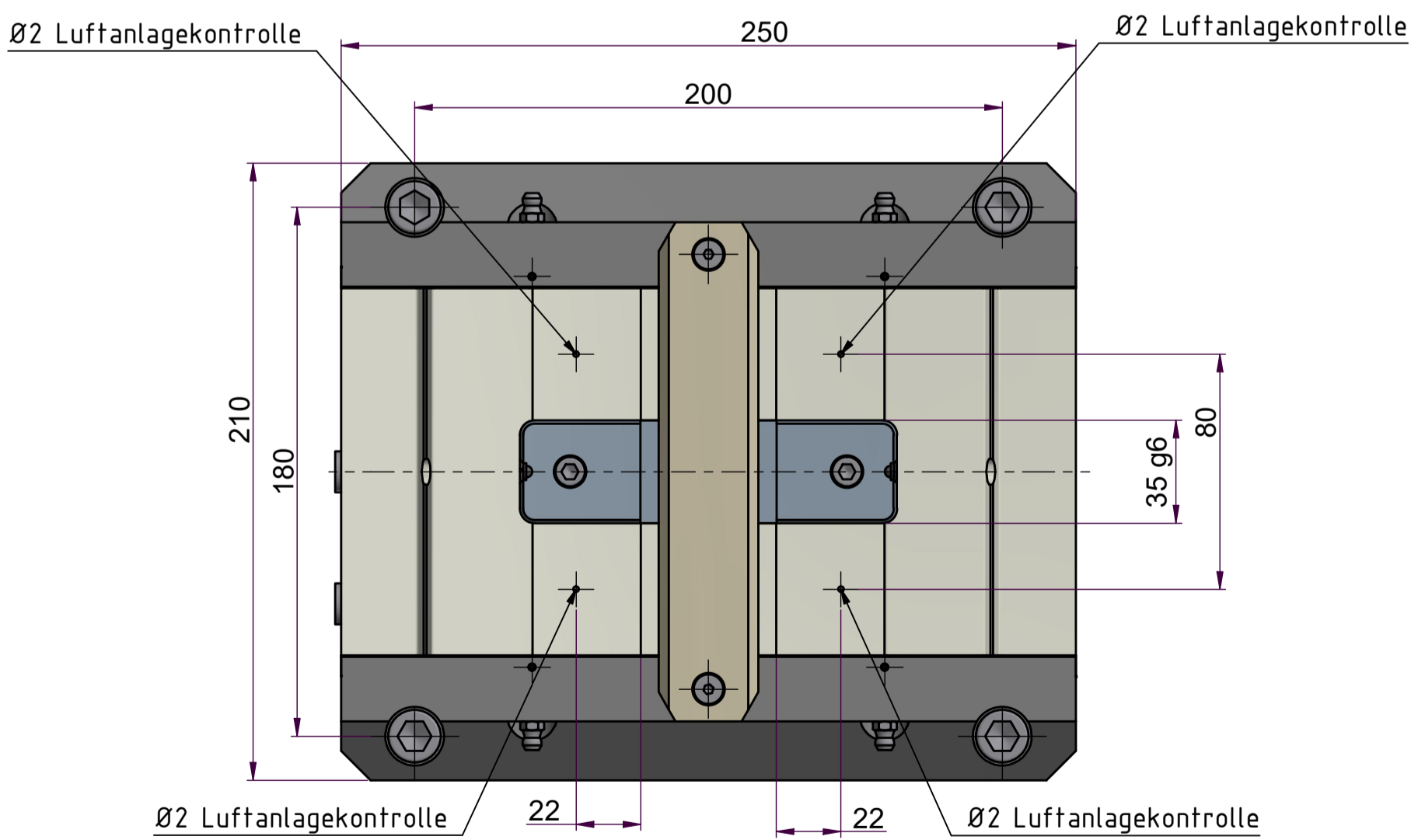
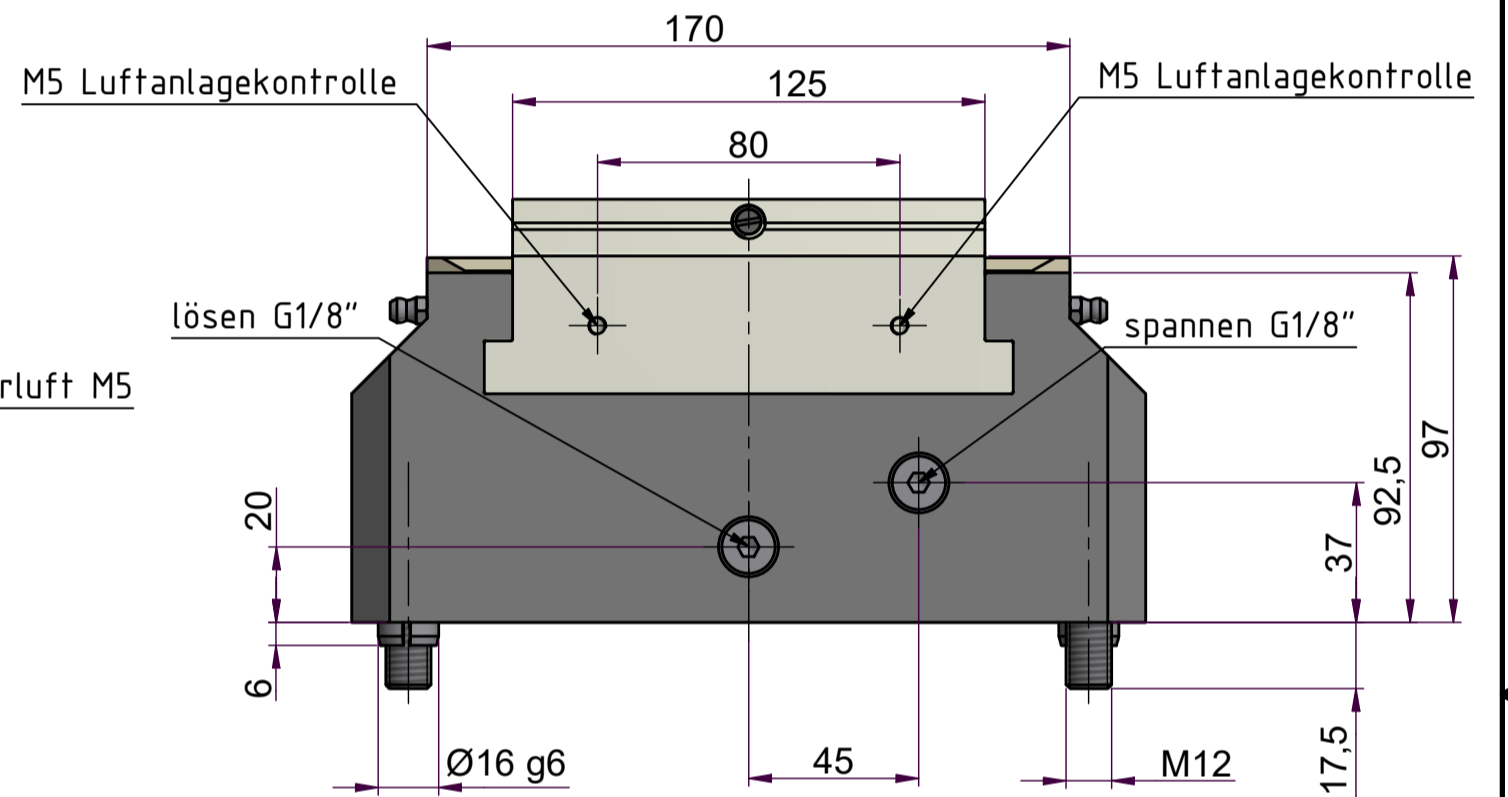
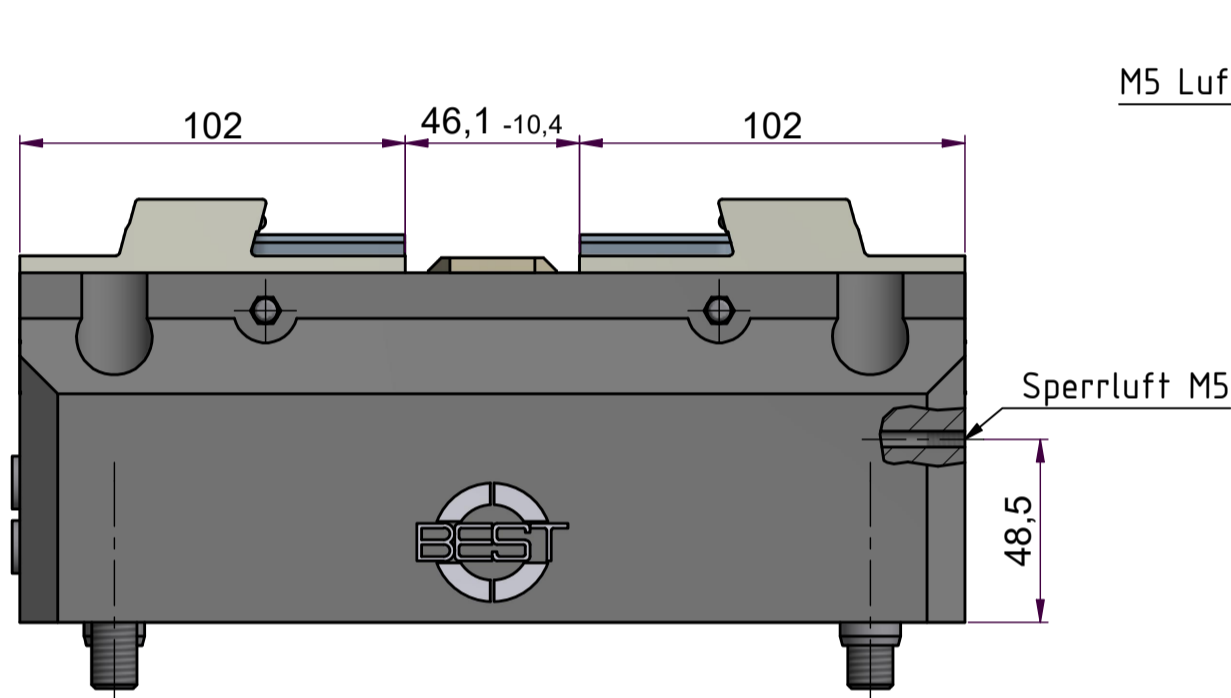

Hinweis:

Bitte beachten Sie die maximale Höhe der Klickbacke von 65 mm.

optionale Zusatzfunktionen:

- Spannwegüberwachung
- Zentralschmierung
- Festbacke
- Sperrluft
- Auflagekontrolle



Datum	Name	Hydr.Zentrierspanner	
Gezeichnet 29.10.2021	Chiacchiera	BSH-250-KB	
Kontrolliert		Zeichnungs-Nr.	Revisions-Nr.
Norm		101-0250-001	0
Gewicht:			1
Archiv:			A2