

Technische Daten:

Bestellnummer:	100-0250-002
Bezeichnung:	BSH-250
Baumaße (LxBxH):	210 x 250 x 97 mm
Gewicht:	35 kg
Spannbereich:	0 - 240 mm
Hub pro Backe:	5,2 mm
Betätigungsdruck max.:	90 bar
Betätigungsdruck min.:	5 bar
Spannkraft max.:	78 kN bei 90 bar
Hubvolumen:	121 cm ³ pro Doppelhub
Hydraulikanschlüsse:	seitlich und bodenseitig
Backenanschluss:	Kreuzversatz

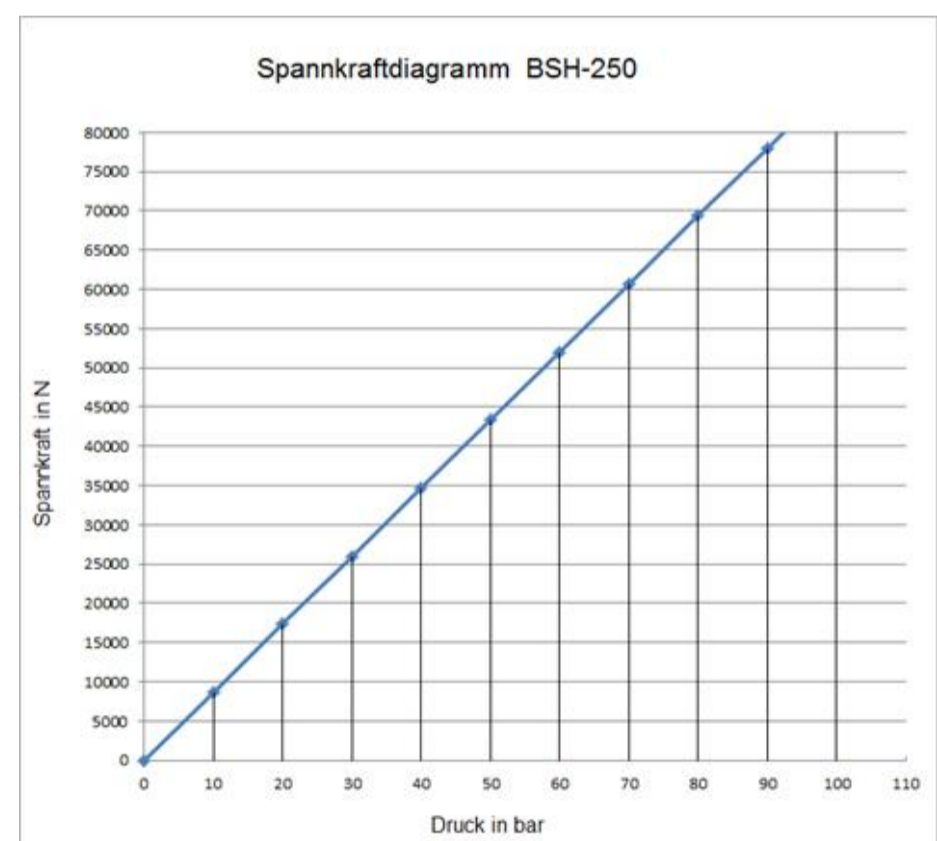
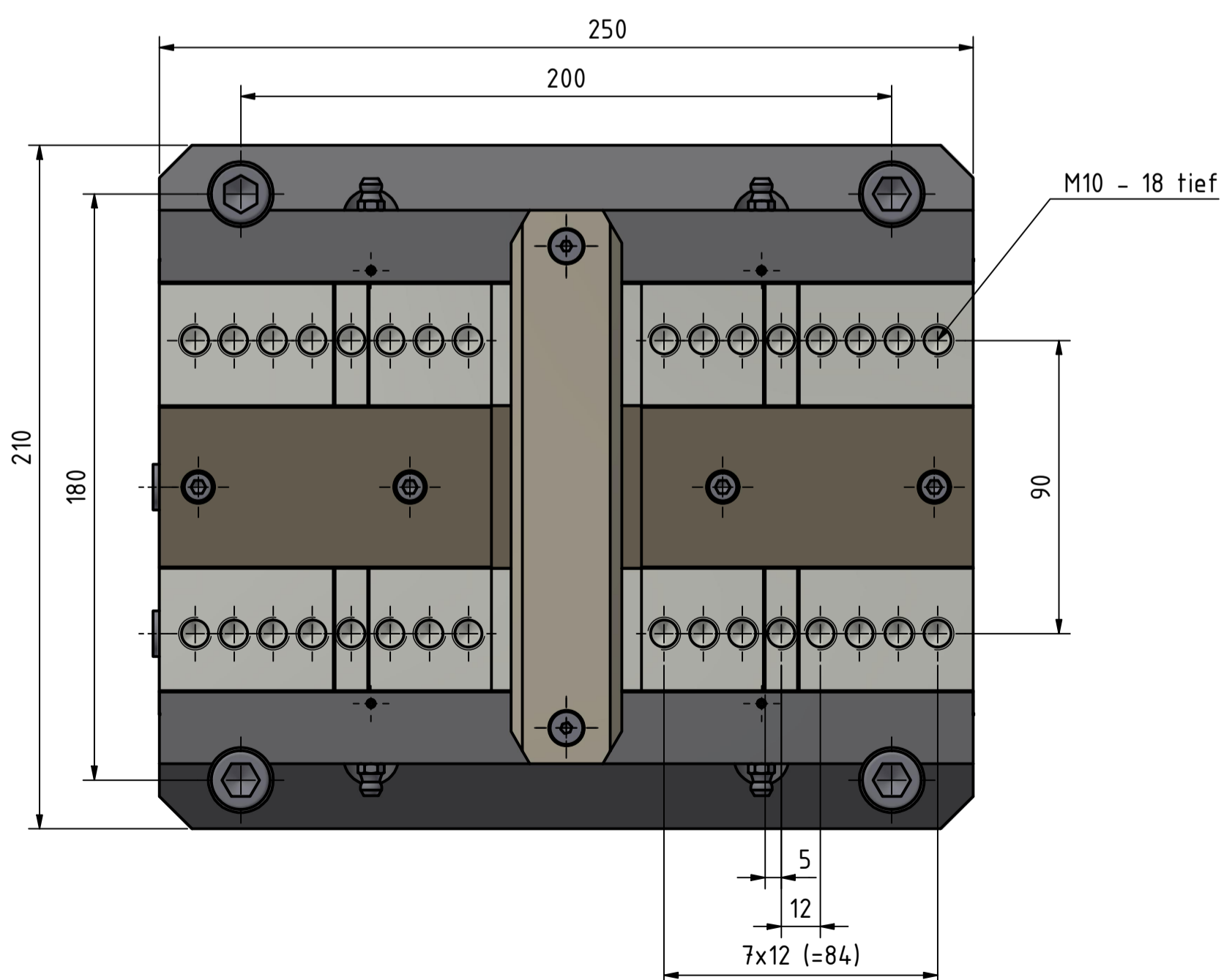
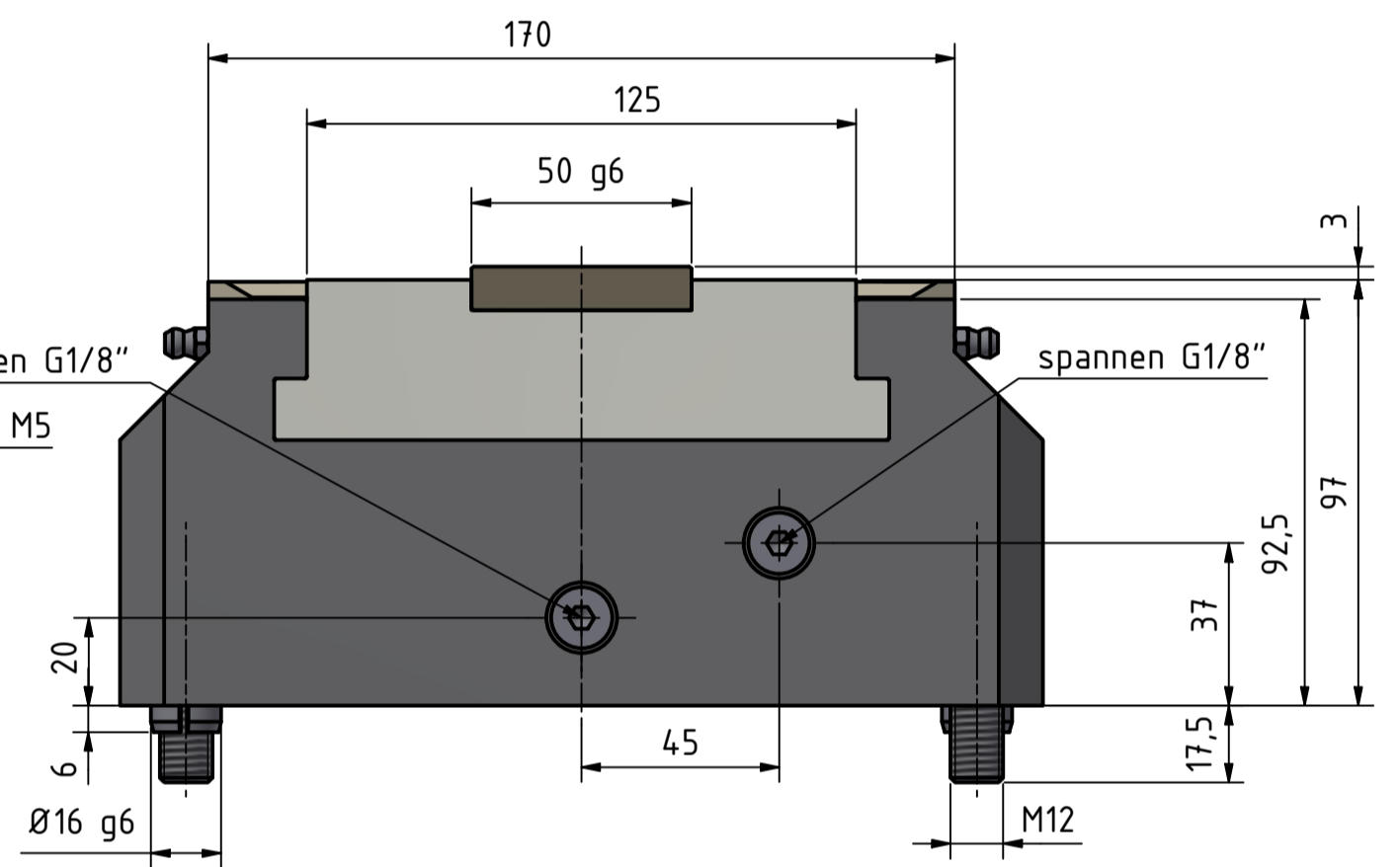
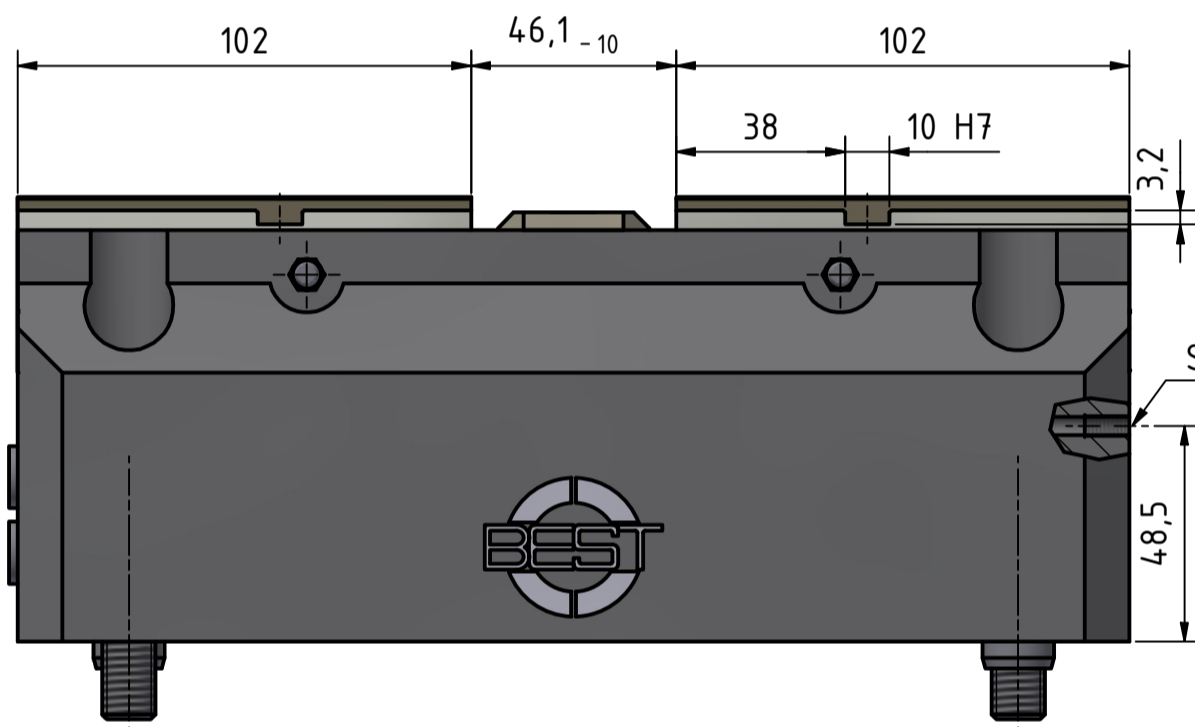

optionale Zusatzfunktionen:

- Spannwegüberwachung
- Zentralschmierung
- Festbacke
- Sperrluft
- Auflagekontrolle



Datum	Name	Hydr.Zentrierspanner	
Gezeichnet: 28.10.2021	Chiacciera	BSH-250	
Kontrolliert:		Zeichnungs-Nr.	Revisions-Nr.
Norm:		100-0250-002	0
Gewicht:			1
Archiv:			A2