

Technische Daten:

Bestellnummer:	100-0200-001
Bezeichnung:	BSH-200-SH
Baumaße (LxBxH):	200 x 200 x 101 mm
Gewicht:	27 kg
Spannbereich:	0 - 190 mm
Hub pro Backe:	14 mm
Betätigungsdruck max.:	80 bar
Betätigungsdruck min.:	5 bar
Spannkraft max.:	40 kN bei 80 bar
Hubvolumen:	189 cm ³ pro Doppelhub
Hydraulikanschlüsse:	seitlich und bodenseitig
Backenanschluss:	Kreuzversatz

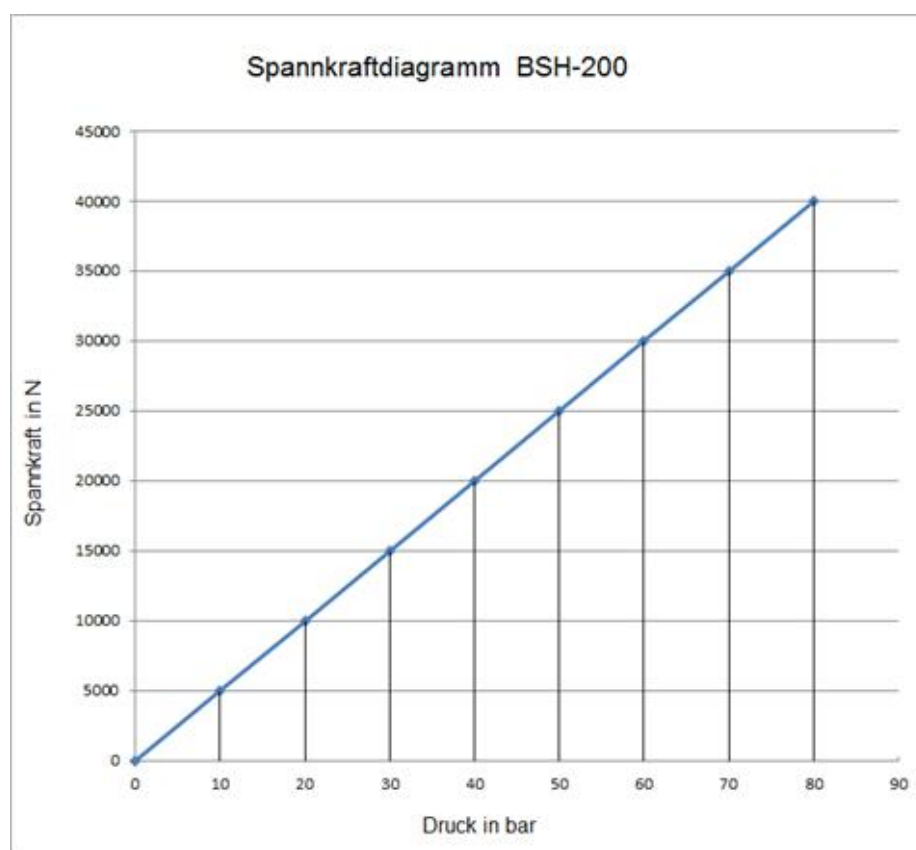
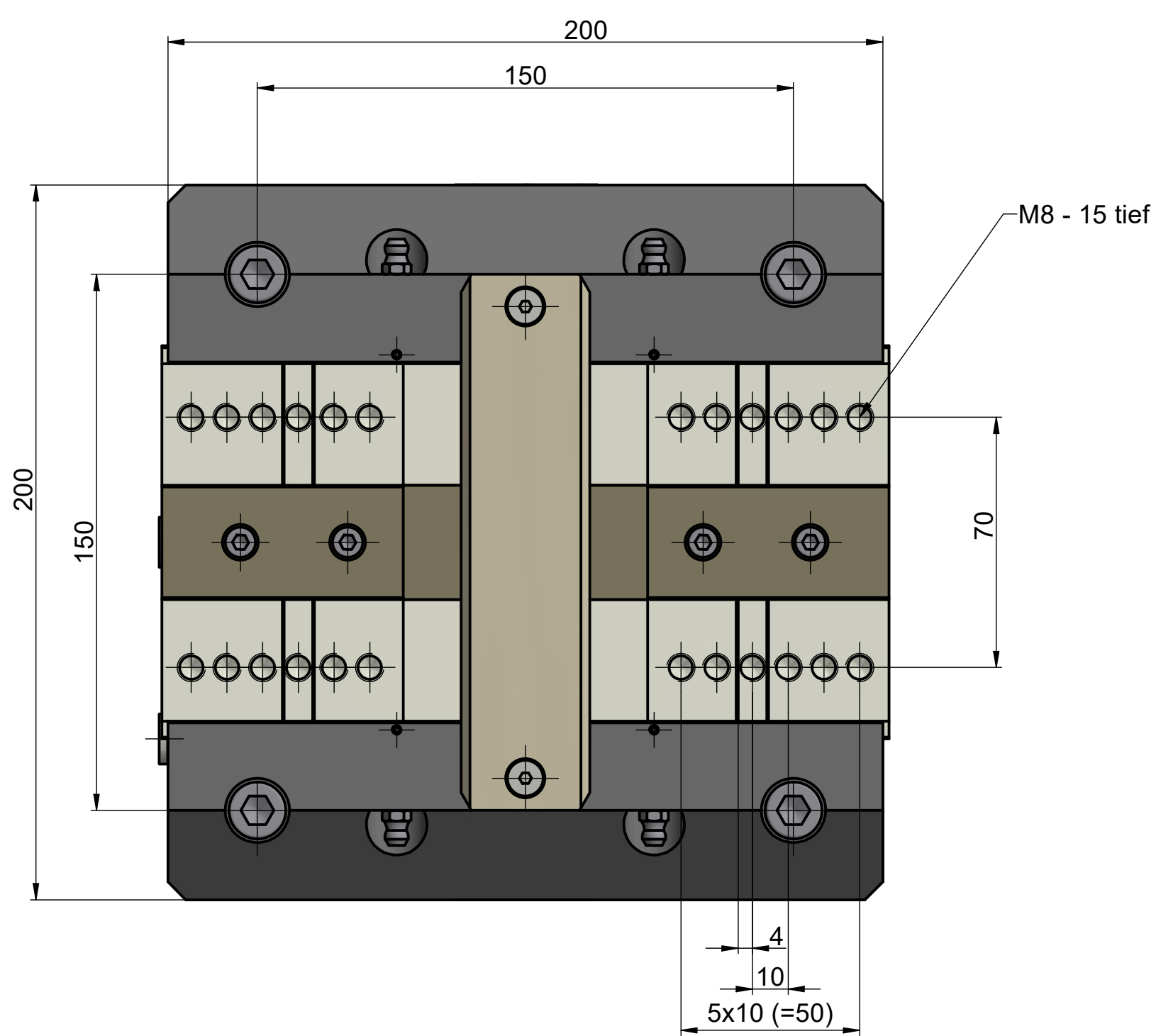
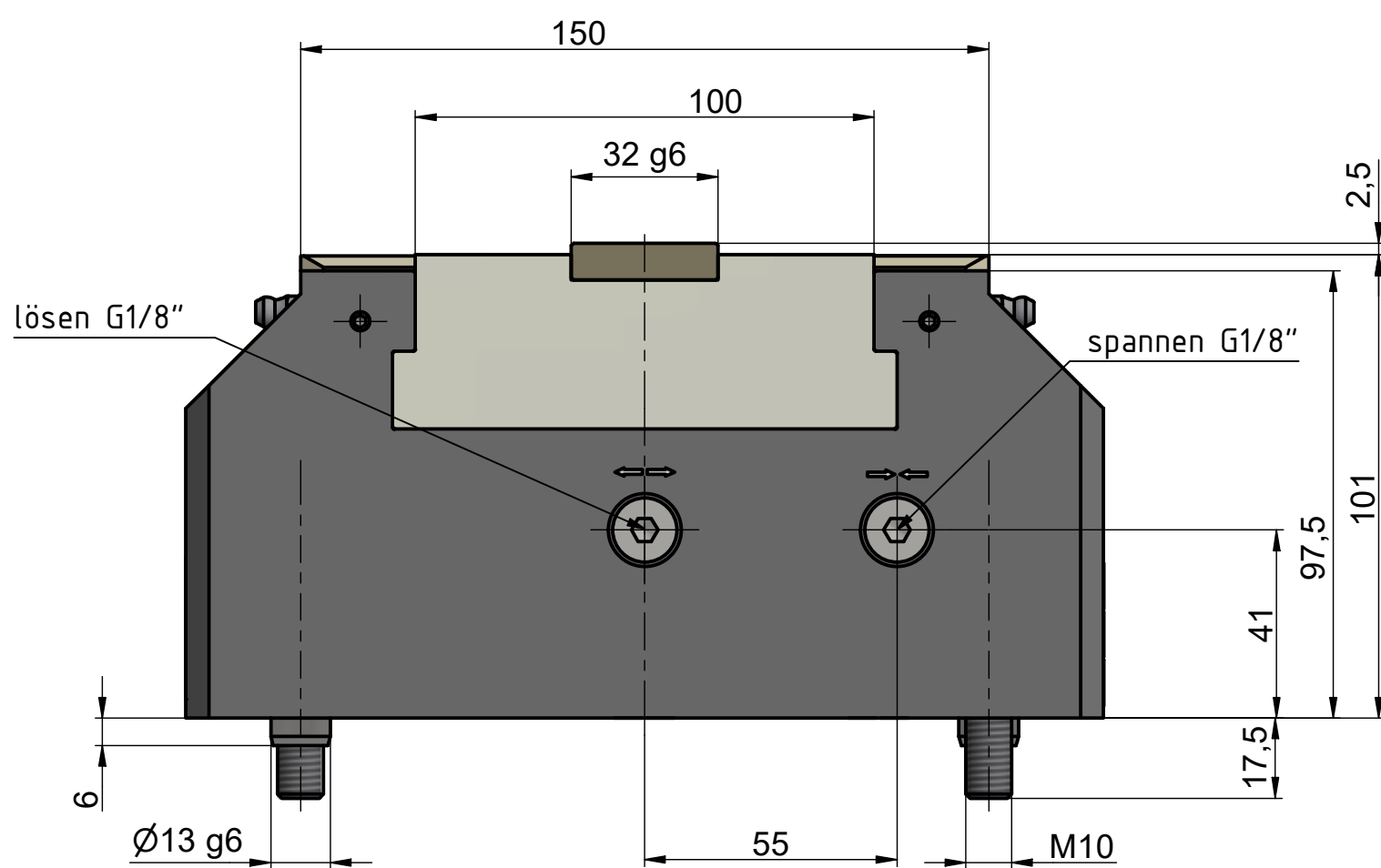
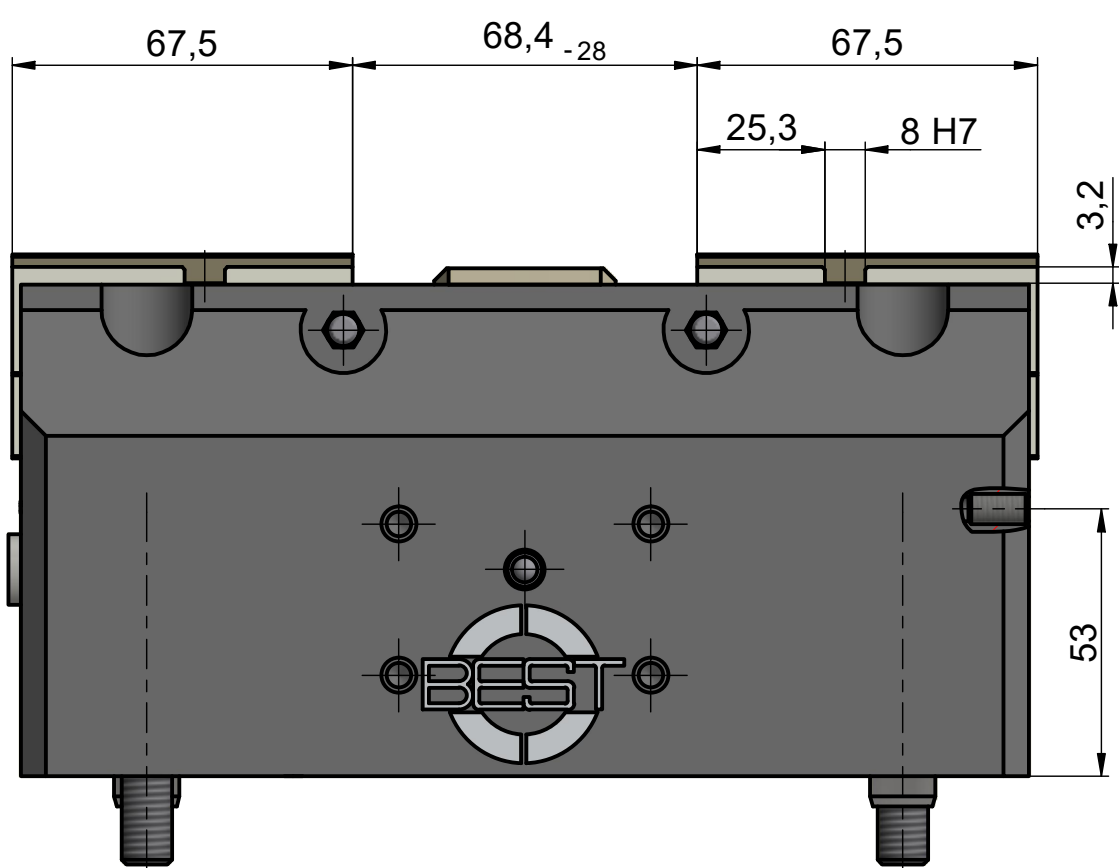

optionale Zusatzfunktionen:

- Spannwegüberwachung
- Zentralschmierung
- Festbacke
- Sperrluft
- Auflagekontrolle



Datum	Name	Hydr. Zentrierspanner	
Gezeichnet: 28.10.2021	Chiacchiera	BSH-200	
Kontrolliert:		Zeichnungs-Nr.	Revisions-Nr.
Norm:		100-0200-001	0
Gewicht:			1
Archiv:			A2